

Program hospodárskeho a sociálneho rozvoja mesta Košice 2009 - 2015



Politika a stratégia rozvoja mesta Košice 2009 - 2015

Aktualizácia - september 2008

Zadávatel' aktualizácie PHSR mesta Košice:

Mesto Košice



MESTO KOŠICE

www.kosice.sk

Odborné vedenie procesu aktualizácie PHSR mesta Košice:

Karpatský rozvojový inštitút, Košice



KRI

www.kri.sk

Zostavovatelia:

Ing. Zuzana Záborská

RNDr. Rudolf Bauer

Ing. Erika Lepeňová

Mgr. Michal Schvalb

Expertná integrujúca skupina :

Mgr. Marta Bohušová

Ing. Richard Dlhý

PhDr. Eva Dudová

Ing. arch. Martin Jerguš

PhDr. Ingrid Orgonášová

RNDr. Andrej Šteiner, PhD.

Ing. Ladislav Vozárik

Rada aktualizácie PHSR mesta Košice:

Mikuláš Čečko

Ing. Marián Dittrich

MUDr. Igor Jutka, MPH.

František Krištof

PhDr. Pavol Mutafov

Mgr. Štefan Rychnavský

Spracovatelia v odborných tematických skupinách:

OTS – Sociálne veci

PhDr. Ladislav Bača, ZVJS
MUDr. Lucia Cangárová, Červený kríž
PhDr. Eva Dudová, Mesto Košice
Ing. Andrea Gizická, Mesto Košice
Mgr. Peter Gombita, Oáza – Nový život, n.o.
Mgr. Helena Chrenová, ÚPSVaR KE
PhDr. Ingrid Orgonášová, Mesto Košice
Mgr. Emília Revajová – Bujňáková, Mesto Košice

OTS – Životné prostredie

Ing. Daniela Čehíľová, KÚ ŽP
MUDr. Zuzana Dietzová, RÚVZ
PhDr. Eva Dudová, Mesto Košice
Ing. Alfonz Halenár, poslanec MZ
Ing. Mária Kottferová, Mesto Košice
MUDr. Norbert Lukan, LF UPJŠ, poslanec MZ
Eva Mižáková, Mestské lesy
PhDr. Ingrid Orgonášová, Mesto Košice
Bc. Andrea Rešovská, Mesto Košice
Ružena Slivová, SMSZ
RNDr. Vladimír Stano, SAŽP
PhDr. Vladimír Šalitraš, Mesto Košice
Dagmar Valentová, SMSZ
Ing. Jana Vargová, TU KE

OTS – Zdravotníctvo

MUDr. Lucia Cangárová, Červený kríž
Ing. Štefan Daňo, Mesto Košice
MUDr. Zuzana Dietzová, RÚVZ
PhDr. Peter Dringuš, KSK
PhDr. Eva Dudová, Mesto Košice
MUDr. Norbert Lukan, LF UPJŠ, poslanec MZ
MUDr. Iveta Marinová, MPH. FNLP
PhDr. Ingrid Orgonášová, Mesto Košice
MUDr. Katarína Strmenská, RÚVZ

OTS – Doprava a dopravná infraštruktúra

Ing. Juraj Cichanský, Mesto Košice
PhDr. Eva Dudová, Mesto Košice
Ing. Karol Iglódy, Mesto Košice - ÚHA
Ing. Jozef Klink
Ing. Ján Kupec, starosta MČ Košice Kavečany
Ing. Karol Labaš
Ing. Peter Meľuch, Mesto Košice
PhDr. Ingrid Orgonášová, Mesto Košice
Ing. Ivan Šimko, SUDOP TRADE
RNDr. Ing. Michal Tkáč, riaditeľ DPMK

OTS – Bývanie

PhDr. Eva Dudová, Mesto Košice
Mgr. Marta Bohušová, Mesto Košice - ÚHA
Ing. Ján Frajt,
Ing.arch. Martin Jerguš, Mesto Košice - ÚHA
PhDr. Ingrid Orgonášová, Mesto Košice
Mgr. Emília Revajová – Bujňáková, Mesto Košice
PhDr. Vladimír Šalitraš, Mesto Košice

OTS – Hospodársky rozvoj

Ing. Ervín Boháčik, Člen predstavenstva Slovenskej živnostenskej komory
Ing. Richard Dlhý, Mesto Košice
Ing. Richard Duda, MBA, HOWE s.r.o.
PhDr. Eva Dudová, Mesto Košice
Ing. Ladislav Falat, Mesto Košice
Ing. Mária Lišková, Mesto Košice
Ing. Mária Molnárová, KSK
Ing. Miroslav Naščák, Mesto Košice
PhDr. Ingrid Orgonášová, Mesto Košice
Ing. Ladislav Vozárik

OTS – Cestovný ruch

Ing. Eduard Buraš, poslanec MZ
PhDr. Eva Dudová, Mesto Košice
Martin Hézsely, Mesto Košice
Ing. Marek Kolarčík, Mesto Košice
PhDr. Eva Kratochvílová,
Ing. Mária Lišková, Mesto Košice
Ľudovít Mathé
Ing. Miroslav Naščák, Mesto Košice
PhDr. Ingrid Orgonášová, Mesto Košice
Prof. Gejza Timčák, TUKE
Ing. Pavol Torma, TUKE

OTS – IKT

Ing. Tomáš Čizmarík, MÚ MČ Sídliisko Ťahanovce
Bc. Martin Denci, MÚ MČ Košice Západ
PhDr. Eva Dudová, Mesto Košice
Ing. Gabriela Hajduková, Mesto Košice
Ing. Marián Krajňák, Mesto Košice
Ing. Richard Nagy, K+K a.s.
Ing. Silvia Ondrová, Mesto Košice
PhDr. Ingrid Orgonášová, Mesto Košice
Mgr. Tibor Ičo, Mesto Košice

OTS – Vzdelávanie a školstvo, veda a výskum

Ing. Henrieta Behinová, Mesto Košice
Mgr. Alica Bodnárová, ZŠ Park Angelinum,
PhDr. Eva Dudová, Mesto Košice
PhDr. Ľudmila Hegyessyová, ZUŠ Irkutská
Ing. Andrea Horniaková, Mesto Košice
Mgr. Helena Jeníková, Mesto Košice
PaeDr. Daniela Jutková, MÚ MČ Košice – Juh
Mgr. Beáta Lopusniaková, Mesto Košice
Ing. Silvia Ondrová, Mesto Košice
PhDr. Ingrid Orgonášová, Mesto Košice
Mária Šipošová, MŠ Palárikova
PaeDr. Viera Šotterová, ZŠ Podjavorinskej 1

OTS – Územné priemety

Mgr. Marta Bohušová, ÚHA
PhDr. Eva Dudová
Ing. Karol Iglódy

Ing. arch. Martin Jerguš, ÚHA
Ing. Karol Lokša
PhDr. Ingrid Orgonášová

OTS – Kultúra

František Balún, poslanec MZ
Helena Bartáková, Mesto Košice
Ing. Andrea Gizická, Mesto Košice
PhDr. Ľudmila Hegyessyová, ZUŠ Irkutská
Mgr. Peter Himič, Štátne divadlo
Ing. Andrea Horniaková, Mesto Košice
Ing. Veronika Kentošová, Mesto Košice
Ing. Marek Kolarčík, Mesto Košice
PhDr. Eleonóra Kovalčíková, KOS
PhDr. Eva Kratochvílová
Ing. Gabriela Szabová, Mesto Košice

OTS - Bezpečnosť

PhDr. Eva Dudová, Mesto Košice
Plk. Alexander Harvilak, OR PZ
PaedDr. Eva Hegedusová, ZVJS
Plk. Mgr. Ľubomír Kopčo, OR PZ
JUDr. Lucia Kopperová, Mesto Košice
Ing. Oto Molnár, UJaKP
PhDr. Ingrid Orgonášová, Mesto Košice
Ing. Slavomír Pavelčák, Mesto Košice - MP

OTS – Medzinárodná spolupráca

Mgr. Viera Bajtošová, Mesto Košice
Ing. Štefan Daňo, Mesto Košice
PhDr. Eva Dudová, Mesto Košice
Ing. Andrea Gizická, Mesto Košice
Mgr. Ing. Martina Hanesová, Mesto Košice
Ing. Dominik Mojžiš, Mesto Košice
Ing. Žofia Miskey Lukács, Mesto Košice
Peter Neuwirth, Mesto Košice
Ing. Silvia Ondrová, Mesto Košice
PhDr. Ingrid Orgonášová, Mesto Košice

Ing. arch. Katarína Sárossová,
ÚHA

Ing. arch. Ľuboslava Vlčková

Obsah

Zoznam mapiek a obrázkov	7
Zoznam tabuliek	8
Zoznam skratiek	9
Základná terminológia	11
Úvod	13
Podmienky a požiadavky pre aktualizáciu a proces aktualizácie PHSR	13
Metodika procesu aktualizácie PHSR	14
1 Východiská pre aktualizáciu PHSR Mesta Košice	19
1.1 Odporúčania pre aktualizáciu PHSR mesta Košice	19
1.2 Vývojové trendy vo svete a na Slovensku	19
1.3 Vývojové trendy v regióne	22
1.3.1 Prognóza Slovensko – Východ.....	22
1.3.2 Regionálna Inovačná Stratégia	23
1.3.3 Investičné prostredie	24
1.3.4 PHSR Košického samosprávneho kraja.....	25
2 Zhrnutia analytickej časti procesu aktualizácie PHSR mesta Košice	27
2.1 Oblasť Hospodársky rozvoj	28
2.2 Oblasť Cestovný ruch.....	28
2.3 Oblasť Kultúra	29
2.4 Oblasť Školstvo a vzdelávanie	30
2.5 Oblasť Sociálna.....	30
2.6 Oblasť Bývanie.....	31
2.7 Oblasť Životné prostredie	32
2.8 Oblasť Verejné zdravie a zdravotná starostlivosť	33
2.9 Oblasť Informačno - komunikačné technológie.....	34
2.10 Oblasť Doprava	34
2.11 Oblasť Bezpečnosť	35
2.12 Oblasť Medzinárodná spolupráca	35
3 Politika a stratégia rozvoja mesta 2008 – 2015 (2020).....	37
3.1 Smerovanie rozvoja mesta	37
3.2 Hlavné smery rozvoja mesta Košice.....	37
3.3 Prierezové priority rozvoja mesta Košice.....	37
3.4 Vízia mesta Košice v roku 2020	38
3.5 Stratégia rozvoja mesta Košice	40
3.5.1 Košice - mesto rodiny.....	40
3.5.2 Košice – mesto kultúry	41

3.5.3	Košice – mesto inovácií.....	42
3.5.4	Košice – zdravé mesto.....	44
3.5.5	Školstvo a vzdelávanie.....	45
3.5.6	Doprava	48
3.5.7	Bezpečnosť obyvateľ'ov a návštevníkov mesta.....	50
3.5.8	Elektronické informačné služby.....	51
3.5.9	Medzinárodná spolupráca Mesta Košice.....	52
4	Súlad PHSR Mesta Košice s PHSR Košického samosprávneho kraja	53
4.1	Košice – mesto rodiny	53
4.2	Košice – mesto kultúry	54
4.3	Košice – mesto inovácií.....	55
4.4	Košice - zdravé mesto.....	56
4.5	Prierezové priority	57
5	Zhodnotenie možností územného plánu z hľadiska hlavných smerov a cieľov rozvoja mesta Košice.....	59
5.1	Územné priemety vytýčených smerovaní a cieľov rozvoja mesta	60
5.1.1	Košice - mesto rodiny.....	60
5.1.2	Košice - mesto kultúry.....	63
5.1.3	Košice - mesto inovácií	63
5.1.4	Košice - zdravé mesto.....	66
5.1.5	Územný priemet k prierezovým prioritám	68
5.1.6	Verejný priestor s možnosťou rozvoja občianskej infraštruktúry	69
6	Implementácia PHSR mesta Košice	79
6.1	Mechanizmus implementácie aktualizovaného PHSR	79
6.1.1	Princípy dobrého spravovania pri realizácii PHSR:.....	79
6.1.2	Zásady uplatňovania PHSR	79
6.2	Organizačné zabezpečenie implementácie PHSR	83
6.3	Konkrétne úlohy pre zavedenie implementačného mechanizmu PHSR.....	88
Záver	90
Zoznam použitej literatúry	91
Prílohy
Príloha A:	Situačná analýza mesta Košice (k 31.12.2007) Chyba! Záložka nie je definovaná.	
Príloha B:	Akčný plán rozvoja mesta Košice 2009 - 2011 Chyba! Záložka nie je definovaná.	

Zoznam mapiek a obrázkov

Obr. 1: Organizačná štruktúra procesu aktualizácie PHSR	15
Obr. 2: Štruktúra stratégie rozvoja mesta.....	16
Obr. 3: Východiská pre definovanie smerovania a cieľov rozvoja mesta Košice.....	17
Obr. 4: Súhrnný inovačný index	21
Obr. 5: Lokality pre bývanie.....	62
Obr. 6: Transformácia záhradkárskych lokalít na obytné súbory	62
Obr. 7: Plochy pre priemysel a logistiku	65
Obr. 8: Lokality vysokých škôl a internátnych zariadení	65
Obr. 9: Rekreačia a šport	67
Obr. 10: Obnova vybranej časti územia	68
Obr. 11: Verejný priestor s možnosťou rozvoja občianskej infraštruktúry – MČ Barca.....	70
Obr. 12: Verejný priestor s možnosťou rozvoja občianskej infraštruktúry – MČ Dargovských hrdinov	70
Obr. 13: Verejný priestor s možnosťou rozvoja občianskej infraštruktúry – MČ Džungľa	71
Obr. 14: Verejný priestor s možnosťou rozvoja občianskej infraštruktúry – MČ Juh	71
Obr. 15: Verejný priestor s možnosťou rozvoja občianskej infraštruktúry – MČ Košická Nová Ves.....	72
Obr. 16: Verejný priestor s možnosťou rozvoja občianskej infraštruktúry – MČ Krásna.....	72
Obr. 17: Verejný priestor s možnosťou rozvoja občianskej infraštruktúry – MČ KVP	73
Obr. 18: Verejný priestor s možnosťou rozvoja občianskej infraštruktúry – MČ Lorinčík, Pereš a Luník IX	73
Obr. 19: Verejný priestor s možnosťou rozvoja občianskej infraštruktúry – MČ Myslava.....	74
Obr. 20: Verejný priestor s možnosťou rozvoja občianskej infraštruktúry – MČ Nad Jazerom	74
Obr. 21: Verejný priestor s možnosťou rozvoja občianskej infraštruktúry – MČ Poľov.....	75
Obr. 22: Verejný priestor s možnosťou rozvoja občianskej infraštruktúry – MČ Sever.....	75
Obr. 23: Verejný priestor s možnosťou rozvoja občianskej infraštruktúry – MČ Staré mesto	76
Obr. 24: Verejný priestor s možnosťou rozvoja občianskej infraštruktúry – MČ Šaca.....	76
Obr. 25: Verejný priestor s možnosťou rozvoja občianskej infraštruktúry – MČ Ťahanovce obec a Ťahanovce sídlisko	77
Obr. 26: Verejný priestor s možnosťou rozvoja občianskej infraštruktúry – MČ Vyšné Opátske	77
Obr. 27: Verejný priestor s možnosťou rozvoja občianskej infraštruktúry – MČ Západ.....	78
Obr. 28: Proces aktualizácie PHSR	83
Obr. 29: Súčasná organizačná štruktúra samosprávy Mesta Košice.....	84

Zoznam tabuliek

Tab. 1: Možnosti výstavby rodinných domov	61
Tab. 2: Možnosti výstavby bytových jednotiek	61
Tab. 3: Príklad pracovného plánu pre konkrétnu aktivitu	81
Tab. 4: Špecifické činnosti s vyznačením zodpovednostnej / riadiacej úrovne.....	85
Tab. 5: Manažérske činnosti s vyznačením zodpovednostnej / riadiacej úrovne	87

Zoznam skratiek

AMK	Archív Mesta Košice
AP	Akčný plán
BITERAP	Business Intelligence pre Tvorbu Exaktných Rozpočtov a Plánovanie
CR	Cestovný ruch
CZP	Celoživotné poradenstvo
CZV	Celoživotné vzdelávanie
DD	Domov dôchodcov
DHN	Dávka v hmotnej núdzi
e-government	Elektronické verejné služby
EHMK	Európske hlavné mesto kultúry
EK	Európska komisia
EÚ	Európska únia
EU15	Prvých 15 členských krajín EU
HDP	Hrubý domáci produkt
EIS	Expertná integračná skupina
HDP	Hrubý domáci produkt
High tech	Vysoko náročné technológie
ICT, IKT	Informačno komunikačné technológie
INTERNET	Celosvetová počítačová sieť
INTERREG	Finančný nástroj EU pre medziregionálnu spoluprácu
IT	Informačné technológie
JEREMIE	Joint European REsources for Mlcro and Medium Enterprises – Spoločné európske zdroje pre malé a stredné podniky
KE	Košice
KEP	Krajinoekologický plán
KSK	Košický samosprávny kraj
KURS	Koncepcia územného rozvoja Slovenska
KVP	Košický vládny program
LF UPJŠ	Lekárska fakulta Univerzity Pavla Jozefa Šafárika
MČ	Mestská časť
MHD	Mestská hromadná doprava
MMK	Magistrát Mesta Košice
MP	Mestská Polícia
MPSVaR	Ministerstvo práce, sociálnych vecí a rodiny
MSP	Malé a stredné podniky
MZ	Mestské zastupiteľstvo

MÚSES	Miestny územný systém ekologickej stability
NATO	Severoatlantická organizácia
NFP	Nenávratný finančný príspevok
NP	Námestník primátora
NSRR	Národný strategický referenčný rámec
OECD	Organizácia pre ekonomickú spoluprácu a rozvoj
OTS	Odborná tematická skupina
OP	Operačný program
OS	Opatrovateľská služba
OSRaF	Odbor strategického rozvoja a financovania
PHSR	Program hospodárskeho a sociálneho rozvoja
RIC	Regionálne inovačné centrum
RIS	Regionálna inovačná stratégia
ROP	Regionálny operačný program
RR	Regionálny rozvoj
SAV	Slovenská akadémia vied
SME	Small and Medium Enterprises (Malé a stredné podniky)
SKK	Správa komunikácií Košice
SR	Slovenská republika
SSP	Služby sociálnej pomoci
SWOT	Senghts, Weaknesses, Opportunities, Threats (Silné stránky, slabé stránky, príležitosti, ohrozenia)
TQM	Total quality management – systém manažmentu kvality
ÚHA	Útvar hlavného architekta
ÚHK	Útvar hlavného kontrolóra
UP	Územný plán
ÚPD	Územno-plánovacia dokumentácia
VaV	Veda a výskum
VUC	Vyšší územný celok
VZN	Všeobecne záväzné nariadenie
WTO	World Trade Organisation
ZOO	Zoologická záhrada
ZPV	Zariadenie predškolskej výchovy
ZŠ	Základná škola
ŽP	Životné prostredie

Základná terminológia

Aktivity / úlohy sú činnosti, ktoré je potrebné pri dosahovaní cieľa vykonať.

Cieľ stav, ktorý chceme dosiahnuť. Mal by byť zameraný na odstránenie problému či prekážky.

Dopad je stav, ktorý nastane, resp. by mal nastať, keď budú naplnené ciele projektu/programu a dosiahnu sa plánované výstupy a výsledky. Dopad môže byť pozitívny (napr. príchod nových investorov, väčšia zamestnanosť, nižšia kriminalita, intenzívnejšia cezhraničná spolupráca), ale aj negatívny (poškodenie životného prostredia, úbytok neobnoviteľných zdrojov, zníženie vyváženého rozvoja regiónu a pod.)

Ekonomickým rozvojom sa rozumie zvyšovanie životnej úrovne a blahobytu obyvateľstva. Je to dlhodobý proces, ktorý sa vzťahuje na súhrn ekonomických a sociálnych štruktúr a sleduje hospodárske záujmy (tvorba zisku a rast obratu z výroby, predaja a služieb).

Finančná analýza požadovaná v projekte je analýza ukazovateľov charakterizujúcich finančné hospodárenie podniku. (efektivita nákladov, návratnosť investície).

Metodika je postup a metódy, ktoré vedú k čo neefektívnejšiemu dosiahnutiu cieľa.

Monitoring – príbežná kontrola počas trvania projektu/programu toho či plánované/projektované aktivity a ich výstupy sú v súlade s realitou (napr. dodržiavanie časového harmonogramu, čerpanie rozpočtu, kvalita výstupov a pod.)

Politika je súbor stanovených zásad a základných línií rozvoja, ktoré sú podkladom pre všetky relevantné rozhodnutia danej oblasti (environmentálna politika, sociálna politika, kultúrna politika a pod.)

Príčina jav alebo skutočnosť, ktorá má vplyv na vznik či pretrvávanie problému.

Problém negatívny stav veci či záležitosti, resp. prekážka v ceste za uskutočnením cieľa či vízie.

Prognóza (foresight) očakávaný stav (väčšinou v alternatívach) v danej oblasti rozvoja (napr. technologickej, dopytu ľudských zdrojov, demografický vývoj, sociálnej oblasti a pod.) v danom časovom horizonte, ktorý je expertným dokumentom pripraveným na základe trendov a vedeckých predpokladov.

Program / Plán / Stratégia je vopred stanovený postup, ktorého účelom je dosiahnuť pozitívnu zmenu v danej problémovej oblasti, resp. dosiahnuť ciele, ktoré sme si vytýčili.

Rozvoj je proces zmeny v čase.

Sociálno-ekonomická analýza – analýza sociálnych faktorov (napr. nezamestnanosť, zdravotná situácia, demografia, dostupnosť, vybavenosť a pod.) a ekonomických faktorov (napr. HDP, počet a obrat podnikov nad 250 ľudí, počet a výška úverov, disponibilná kvalifikovaná sila a pod.)

Sociálny rozvoj – rozvoj sledujúci rast a udržateľnosť životných podmienok, životnej úrovne a medziľudských vzťahov. Je to rozvoj týkajúci sa spoločnosti, prospešný spoločnosti, spoločnosťou podmienený a spoločensky záväzný, majúci na mysli blaho a dobro spoluobčanov a spoločnosti ako celku (zabezpečovanie existenčných podmienok života človeka – zamestnateľnosť, bývanie, poskytovanie zdravotnej a sociálnej starostlivosti, vytváranie podmienok kultúrneho a spoločenského života).

SWOT analýza – analýza obce / projektu založená na charakteristike jeho vlastných vnútorných silných a slabých stránkach a príležitostiach a hrozbách prichádzajúcich predovšetkým z vonkajšieho prostredia. Slúži pre prípravu realistických programov či projektov.

Trvalo udržateľný rozvoj – rozvoj (v oblasti záujmu projektu), ktorý zachováva alebo nastoľuje princípy udržateľnosti (súlady ekonomických, a sociálnych aktivít pri súčasnom zachovaní kvality prírodného a životného prostredia).

Ukazovateľ / Indikátor je nástroj, pomocou ktorého je možné monitorovať priebeh procesu (programu, projektu) či zmerať dosiahnutie cieľa (existujú kvantitatívne a kvalitatívne ukazovatele)

Územnoplánovacia dokumentácia – územná prognóza, územný plán a územný projekt sú produkty a nástroje územného plánovania pre optimálne využitie územia a stanovenie limitov z hľadiska ochrany zložiek životného prostredia a regulovanie usporiadania územia vo funkčnom i priestorovom zmysle.

Vízia je predstava o budúcnosti, ktorá odráža reálny želaný stav tých, ktorí sa na jej tvorbe podieľajú.

Výsledok je kvalitatívna zmena v rozvojovom procese ku ktorému projekt či program prispieva (napr. zvýšenie environmentálneho uvedomenia ľudí, zvýšená integrácia marginalizovaných skupín do spoločnosti, kvalitnejší učebný proces, zvýšená absorpčná kapacita na EÚ pomoc a pod.)

Výstup je konkrétny (hmatateľný) produkt, ktorý vzniká počas projektu, resp. na jeho konci (napr. prípadová štúdia, tréningové materiály, vyškolení ľudia, postavená budova a pod.)

Úvod

Mesto Košice v súlade so zákonom č. 503/2001 o podpore regionálneho rozvoja vypracovalo a uznesením Mestského zastupiteľstva č. 620 dňa 18. novembra 2004 schválilo svoj Program hospodárskeho a sociálneho rozvoja mesta Košice (ďalej len PHSR).

S ohľadom na vonkajšie okolnosti výrazne ovplyvňujúce rozvoj mesta, najmä v súvislosti s novým programovým obdobím Európskej únie a pripravovanou zmenou legislatívy v oblasti rozvoja (zákon o podpore regionálneho rozvoja), Mesto Košice pristúpilo v júli 2007 (po takmer 3 ročnej realizácii platného PHSR) k posúdeniu pripravenosti Mesta Košice na rozvoj nezávislou odbornou organizáciou (Karpatský rozvojový inštitút, Košice). Súčasťou materiálu „*Pripravenosť mesta Košice na rozvoj*“ v rámci posudzovania viacerých faktorov a podmienok rozvoja, bol aj súbor odporúčaní, ktorý vytvoril rámec pre samotný proces aktualizácie PHSR mesta Košice (bližšie v kapitole 1.1).

Podmienky a požiadavky pre aktualizáciu a proces aktualizácie PHSR

V súlade s pripravovanou (v súčasnosti diskutovanou) novelou zákona o podpore regionálneho rozvoja je PHSR definovaný ako strednodobý rozvojový dokument, ktorý vypracúva Mesto na obdobie viac ako 5 rokov a obsahuje najmä:

- analýzu hospodárskeho rozvoja, sociálneho rozvoja, environmentálneho rozvoja a rozvoja kultúry mesta a obce, hlavné smery ich vývoja, ustanovenie cieľov a prioritných potrieb,
- strategické plánovanie rozvoja mesta a obce v strednodobom horizonte na základe určenia komparatívnej výhody,
- určenie úloh a priorít v rozvoji výskumu a technologického vývoja, technickej infraštruktúry, sociálnej infraštruktúry, občianskej vybavenosti, podnikateľského prostredia, v starostlivosti o životné prostredie, vo vzdelávaní a v kultúre,
- finančné a administratívne zabezpečenie.

Nová legislatíva

- spresňuje proces tvorby PHSR,
- sprísňuje požiadavky súladu PHSR mesta s PHSR na úrovni kraja a so záväznými časťami Územného plánu mesta,
- určuje nutnosť jeho finančného a administratívneho zabezpečenia, spôsob realizácie rozvojovej stratégie, strednodobého monitorovania a hodnotenia PHSR, vypracovania dopadovej štúdie PHSR podľa ukazovateľov.

Vypracovanie PHSR a príslušnej ÚPD bude podľa novej legislatívy podmienkou na predloženie žiadosti o poskytnutie podpory zo štátneho rozpočtu a doplnkových zdrojov finančného zabezpečenia podpory regionálneho rozvoja s navrhovanou platnosťou od 01.01.2010

Skúsenosti s realizáciou v súčasnosti platného PHSR mesta, a najmä zmeny vonkajšieho prostredia ovplyvňujúce rozvoj mesta vrátane pripravovanej zmeny legislatívy v oblasti regionálneho rozvoja, tiež v súčasnosti pripravované zmeny v Územnom pláne mesta, ako aj vyššie spomenuté závery posúdenia pripravenosti mesta na rozvoj, jednoznačne ukázali na potrebu aktualizácie PHSR mesta Košice na roky 2008 – 2015.

Zároveň spomínané faktory vytvorili základ pre metodiku procesu aktualizácie rozvojového dokumentu založenej na expertnej báze s vytvorením

- odborných tematických skupín,
- expertnej integrujúcej skupiny,
- ako aj s vytvorením štruktúry pre monitorovanie procesu aktualizácie a vznikom Rady aktualizácie PHSR.

Procesu aktualizácie, v rámci etapy aktualizácie strategickej časti dokumentu (Politika rozvoja mesta), sa za obdobie od októbra 2007 aktívne zúčastnilo 107 odborníkov na 2 – 4 hodinových 46 – tich stretnutiach. Práca na Akčnom pláne rozvoja mesta si vyžiadala ďalších cca 30 konzultačných stretnutí najmä s pracovníkmi útvarov Mesta Košice – Magistrátu, MsP, ÚHA, DPMK a ďalších v koordinácii Odborom strategického rozvoja a financovania Magistrátu Mesta Košice.

Metodika procesu aktualizácie PHSR

Aktualizovaný PHSR mesta Košice na roky 2008 – 2015 predstavuje moderný dokument, založený nielen na existujúcich problémoch mesta, ale aj na jeho potenciáli a príležitostiach rozvoja pre dané obdobie.

Za manažment procesu aktualizácie PHSR mesta bolo zodpovedné **Mesto Košice**, Magistrát mesta najmä prostredníctvom Odboru strategického rozvoja a financovania a metodickým odborným koordinátorom a konzultantom bol **Karpatský rozvojový inštitút, Košice**.

Cieľom použitej metodiky bolo, aby vznikol PHSR, ktorý je výsledkom systematického, cieľavedomého procesu so zapojením pre aktualizáciu dokumentu dôležitých sociálnych partnerov na úrovni mesta. Metodológia prípravy vychádzala z predpokladu, že PHSR mesta je otvorený dokument a mal by sa, podľa vopred stanovených pravidiel, priebežne dopĺňať a aktualizovať.

Napriek tomu, že existujú základné metodické rámce na jeho vypracovanie, samotné kroky, resp. ich poradie, forma, detailnosť a iné atribúty prípravy PHSR závisia od prijatej rozvojovej filozofie tých, ktorým bude PHSR slúžiť. Ďalej od množstva a aktuálnosti potrebných údajov, ako aj od vybraného spôsobu prezentácie a komunikácie dokumentu, ktorý je nástrojom nielen na koordináciu prioritných rozvojových zámerov (verejných aj súkromných), ale aj na získavanie prostriedkov potrebných na ich realizáciu.

Pri aktualizácii dokumentu sa postupovalo **podľa jednotnej metodiky**, ktorá bola prezentovaná expertom v odborných skupinách a výstupy zo skupín boli odborne posúdené a integrované, aby vytvorili **konzistentný výstup**.

Proces aktualizácie rozvojového dokumentu prebiehal v 5-tich fázach počas obdobia október 2007 – júl 2008:

- prípravná fáza
- analytická fáza
- strategická fáza
- akčná fáza
- finálna fáza

Prípravná fáza predstavovala vytvorenie organizačnej štruktúry aktualizácie PHSR a jej etablovanie, spresnenie a prijatie metodiky aktualizácie PHSR a vypracovanie zásad komunikácie procesu aktualizácie (Komunikačného plánu).

Obr. 1: Organizačná štruktúra procesu aktualizácie PHSR

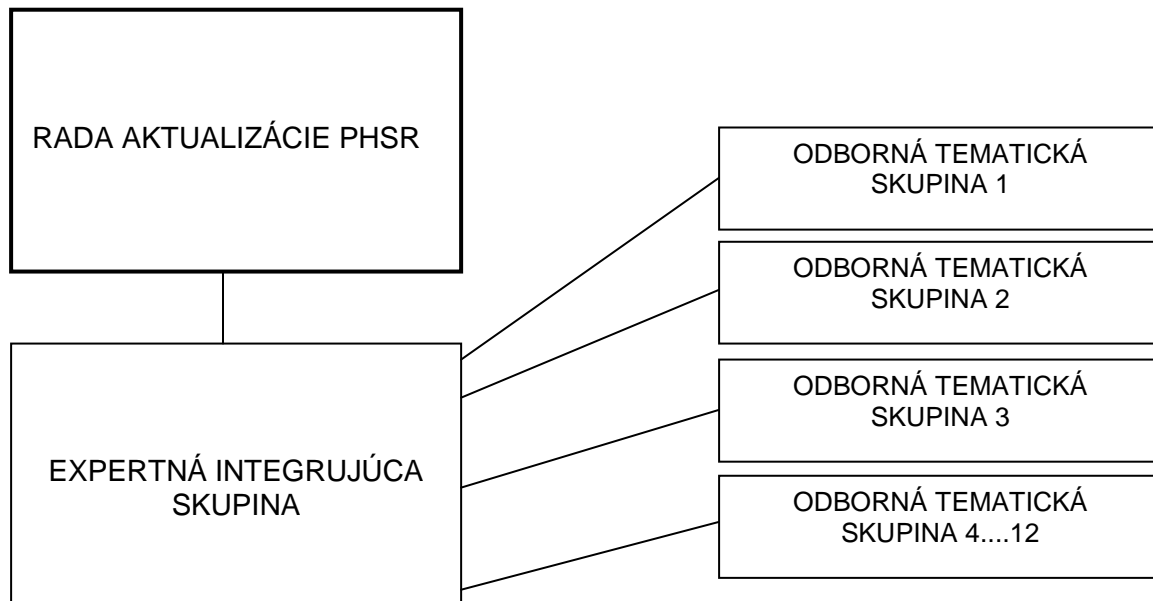

Podľa organizačnej štruktúry vzniklo a na aktualizácii PHSR mesta Košice pracovalo:

- **12 odborných tematických skupín** s počtom odborníkov 5 – 9 v jednej OTS v zložení odborníkov pre danú oblasť z rôznych typov organizácií pôsobiacim na území mesta, zástupcov Magistrátu a jeho oddelení, zástupcov poslancov mestského zastupiteľstva, ktorých úlohou bola aktualizácia PHSR podľa prijatej metodiky,
- **1 expertná integrujúca skupina (EIS)** s počtom odborníkov 9 v zložení zástupcov Odboru strategického rozvoja a financovania Magistrátu mesta Košice, ÚHA Mesta Košice, zástupcov KRI, Košice a zástupcu tímu pripravujúceho pôvodný dokument PHSR mesta Košice v roku 2004, ktorej úlohou bolo najmä pripomienkovanie a integrácia výstupov OTS,
- **Rada aktualizácie PHSR** zložená zo 6-tich členov – volených predstaviteľov mesta a vedúcich pracovníkov Mesta, menovaná dekrétom primátorom mesta, ktorej úlohou bol monitoring aktualizácie a podávanie spätnej väzby v rámci komunikácie čiastkových výstupov aktualizovaného rozvojového dokumentu mesta.

Výsledkom analytickej fázy je Situačná analýza mesta Košice s obsahom:

- **Profil mesta Košice** charakterizujúceho a popisujúceho stav v 12 – tich oblastiach rozvoja mesta - aktualizácia a doplnenie pôvodných údajov a informácií, dopracovanie textov o stave v konkrétnych oblastiach k 31.12.2007
- **podrobné SWOT analýzy** (silné, slabé stránky rozvoja mesta, príležitosti a ohrozenia) v každej z oblastí rozvoja a života mesta,
- **identifikácia priorít** rozvoja mesta podľa dôležitosti a naliehavosti riešenia problémov v danej oblasti vyplývajúcich z problémovej analýzy a z príležitostí/potenciálu rozvoja mesta.

U každého prioritného problému rozvoja mesta bola urobená OTSkou analýza príčin a tieto boli hierarchicky a logicky zoradené do tzv. stromu príčin. Stromy príčin boli jedným z dôležitých podkladov pre následnú tvorbu stratégie rozvoja mesta a sú súčasťou pracovných materiálov aktualizácie PHSR.

Prioritizácia problémov prebiehala na základe kritérií a to:

- Koľko ľudí/ aké veľké územie/aký veľký problém/aká veľká príležitosť, miera jej využitia bude ovplyvnená vyriešením problému?
- Je daný problém podmienkou/predpokladom pre riešenie ďalších?
- Je to prioritný problém pre úroveň celého mesta, nie len špecifikum mestskej časti?
- Treba sa ním urýchlene zaoberať ? (časové hľadisko, naliehavosť)
- Sú reálne zdroje na riešenie problému ?

Situačná analýza mesta Košice v aktualizovanej štruktúre je obsiahlou prílohou Politiky rozvoja mesta, ako dlhodobého smerovania rozvoja mesta a stratégie plnenia rozvojových cieľov a opatrení.

Obr. 2: Štruktúra stratégie rozvoja mesta

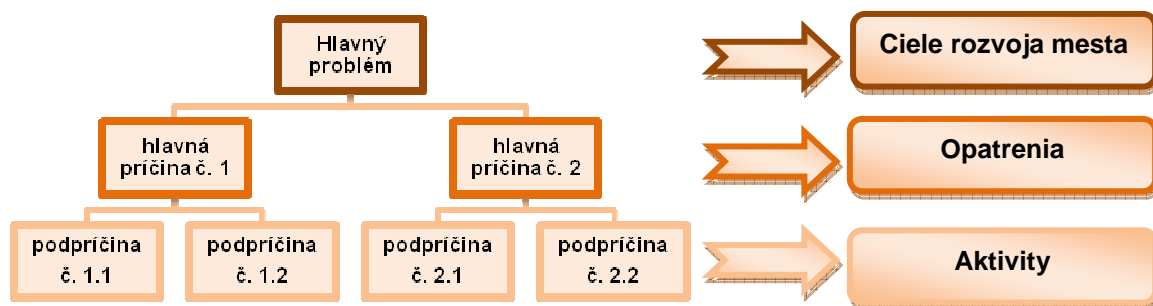

Autor: KRI

Strategická fáza aktualizácie PHSR prebiehala v dvoch na seba nadväzujúcich etapách.

Prvá etapa predstavovala aktualizáciu a komunikáciu Vízie a hlavného smerovania rozvoja mesta. V druhej etape boli formulované ciele a opatrenia rozvoja mesta. Smerovanie a stratégia dosahovania cieľov rozvoja mesta tvorí Politiku rozvoja mesta na obdobie rokov 2008 – 2015, s výhľadom podľa Vízie do konca roku 2020 (viď. kap. 3).

Základom pre Politiku rozvoja mesta (smerovanie a stratégiu) bola východisková situácia a podnety z: a) vnútorného prostredia (Situačná analýza) ako aj z pôvodného PHSR (viď.kap. 2 a samostatná Príloha A); b) vonkajšieho prostredia mesta (EÚ, regionálne stratégie vrátane spracovania súladu aktualizovaného PHSR mesta a PHSR Košického samosprávneho kraja (viď.kap.1 a 4).

Samostatnou dôležitou a novou časťou aktualizácie strategickej časti PHSR je zhodnotenie možností plnenia cieľov rozvoja mesta z hľadiska platného Územného plánu mesta (viď. kap. 5) spracovaného odborníkmi ÚHA Košice. Zhodnotenie je zamerané na potenciál rozvoja v danej oblasti, ako aj limity, regulatívy pri zabezpečovaní realizácie cieľov z hľadiska možností a únosnosti územia mesta.

Z hľadiska zabezpečenia realizácie aktualizovaného PHSR významnú časť tvorby aktualizovaného dokumentu tvorí Implementačný mechanizmus PHSR zaradený v rámci strategickej časti PHSR s definovaním dôležitých princípov a zásad realizácie PHSR, ako aj modelu implementácie a aktualizácie PHSR s odporúčaniami konkrétnych krokov pre jeho zavedenie a fungovanie (viď kapitola 6).

Obr. 3: Východiská pre definovanie smerovania a cieľov rozvoja mesta Košice

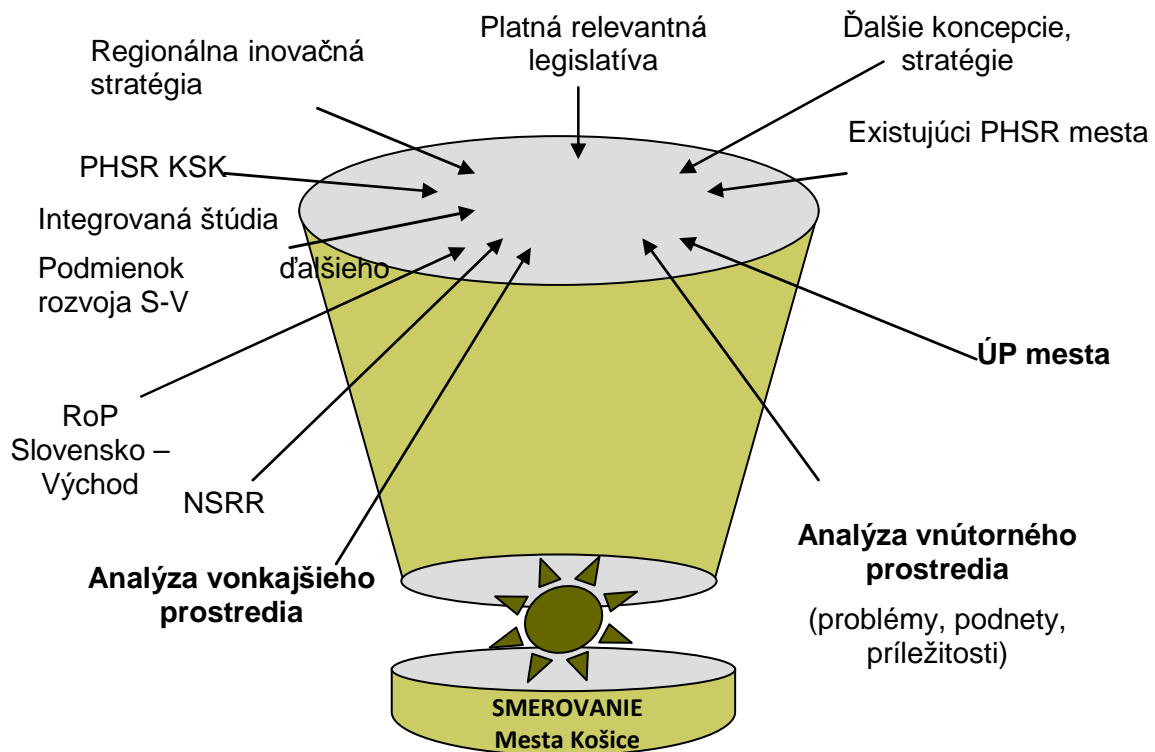

Autor: KRI

Záverečnou fázou aktualizácie PHSR, pred finalizáciou a zostavením dokumentu bola **Akčná fáza**, ktorej výstupom je vypracovaný **Akčný plán rozvoja mesta** na kratšie obdobie 3 rokov, totožné s obdobím povinného programového rozpočtovania samosprávy na roky 2009 – 2011.

Akčný plán je rozpracovaný podrobne do úrovne aktivít, ktorými sú aj aktivity charakterom projektových zámerov a projektov zameraných na rozvoj mesta.

Súčasťou Akčného plánu je vo väzbe na rozpočet mesta spracovaný návrh rozpočtu (v eurách) pre každý rok plánovacieho obdobia 2009,2010,2011 s uvedením možností financovania plánovaných aktivít. Akčný plán je spracovaný tak, aby mohol byť flexibilne upravovaný, aktualizovaný a prípadne aj schvaľovaný zvlášť nezávisle, ale v súlade s dlhodobším smerovaním a stratégiou rozvoja mesta Košice.

Výstupy každej z fáz aktualizácie PHSR boli intenzívne komunikované v rámci internej komunikácie medzi subjektmi organizačnej štruktúry aktualizácie, ako aj externe prostredníctvom cielených odborných seminárov pre všetkých členov OTS a ďalších prizvaných odborníkov, ako aj pre členov komisií ako odborných poradných orgánov mestského zastupiteľstva, ako aj samotné zastupiteľstvo mesta. Každá písomne predložená pripomienka bola zvážená a všetky relevantné boli aj zapracované do pripravovaného dokumentu.

Dokument aktualizovaného PHSR na roky 2008 - 2015 tvorí (sa skladá z):

1. **Politika a stratégia rozvoja mesta Košice 2008 – 2015** (s výhľadom podľa Vízie mesta do konca roku 2020)
2. **Situačná analýza mesta Košice k 31.12.2007** (Príloha A)
3. **Akčný plán rozvoja mesta 2009 – 2011** (Príloha B)

1 Výhodiská pre aktualizáciu PHSR Mesta Košice

1.1 Odporúčania pre aktualizáciu PHSR mesta Košice

Pripravenosť mesta pre lepší rozvoj je podmienená viacerými aspektmi. Za jeden z najhlavnejších je potrebné považovať existenciu **dobrého rozvojového plánu**, ako nástroja rozvoja, ktorý je založený na očakávanom vývoji v globálnej, európskej, národnej a regionálnej mierke; ďalej na využití potenciálu v území; na úzkom prepojení s relevantnými plánmi a koncepciami na vyššej a nižšej úrovni; na integrovanom prístupe k riešeniu prioritných ekonomických, sociálnych, environmentálnych problémov a na využití existujúcich a prichádzajúcich príležitostí.

V rámci posúdenia pripravenosti mesta Košice na rozvoj bola posúdená kvalita samotného dokumentu PHSR, ďalej zhodnotenie efektívnosti existujúceho implementačného mechanizmu PHSR, ako aj preskúmanie pripravenosti mesta z hľadiska disponibilnej odbornej kapacity pri zabezpečovaní a výkone činností potrebných pre rozvoj mesta.

Pre aktualizáciu súčasného PHSR mesta Košice bolo odporúčané aktualizovať všetky 3 základné časti dokumentu – analytickú, strategickú i akčnú.

Hlavné odporúčania pre aktualizáciu analytickej časti

- aktualizovať údaje a informácie, doplniť ich o trendy (aspoň za posledné 3 roky) a doplniť analýzy o nové príležitosti,
- konkretizovať a podrobnejšie spracovať SWOT podľa rozvojových oblastí
- prioritizovať problémy a príležitosti rozvoja mesta a kategorizovať ich podľa kompetencií Mesta
- prehodnotiť určenie Kritických oblastí rozvoja mesta na základe kritérií

Hlavné odporúčania pre aktualizáciu strategickej časti:

- zapracovať výstupy z nových a rozpracovaných koncepčných dokumentov KSK a zosúladiť PHSR s Územným plánom mesta
- na základe konfrontácie analyzovaného (analýzy PHSR), želaného (súčasnej Vízie) a reálne očakávaného stavu definovať smerovanie rozvoja mesta
- na základe identifikovaných prioritných problémov, príležitostí a Vízie formulovať ciele rozvoja mesta

Pre aktualizáciu akčnej časti:

- vypracovať Akčný plán na kratšie 3 – ročné obdobie 2009 -2011
- prioritizovať a zúžiť počet cieľov a aktivít na základe dohodnutých kritérií a tie prioritné rozpracovať podrobnejšie až do akčných plánov
- pri prioritizácii aktivít zohľadniť potenciálne možnosti financovania

1.2 Vývojové trendy vo svete a na Slovensku

Integrácia SR do medzinárodných a nadnárodných štruktúr, rast otvorenosti našej ekonomiky, vstup Slovenska do eurozóny, výrazné prenikanie moderných informačných a komunikačných technológií do praktického života, prílev zahraničných investícií, zapájanie sa súkromných firiem do medzinárodných sietí, vytváranie aliancií, vznik nových foriem spolupráce, uplatňovanie moderných metód podnikania, strategického riadenia a správania sa, atď. svedčí o tom, že **globálne trendy**, ktoré v súčasnosti determinujú rozvoj svetového hospodárstva a de facto všetkých jeho aktérov, viac či menej ovplyvňujú aj smerovanie hospodárskeho vývoja na Slovensku a v jeho mestách. Je pritom evidentné, že vplyv týchto trendov sa zintenzívňuje a že aj budúci vývoj v SR, jeho ekonomická výkonnosť a konkurencieschopnosť bude v rôznych aspektoch determinovaná ich charakterom a pôsobením.

Za kľúčový faktor, ktorý ovplyvňuje rozvoj svetovej ekonomiky vrátane ekonomiky SR a ktorý prináša kvalitatívne nové aspekty do spoločnosti, sa považuje **globalizácia**, jej javové podoby a súvisiace procesy. Globalizácia – najdôležitejší fenomén poslednej tretiny 20. a zvlášť 21. storočia stiera geografické hranice, má celoplanetárny ráz, prináša novú kvalitu konkurenčných vzťahov, dynamické a prevratné zmeny a zároveň aj náročnejšie adaptačné procesy ako reakciu na tieto zmeny. Súčasne je globalizácia obrovskou výzvou pre firmy, štáty, regióny, mestá ale aj nadnárodné zoskupenia. K jej trvalým sprievodným javom, ktoré už dnes pociťujeme i v našich podmienkach, možno zaradiť:

- čoraz hlbšie prenikanie zahraničných prvkov do hospodárskych procesov, a to jednak na národnej ako aj miestnej úrovni,
- nebývalé zintenzívnenie prenosu znalostí, technológií a finančných zdrojov,
- globálny pohyb všetkých výrobných faktorov,
- nové formy špecializácie a kooperácie,
- budovanie globálnych výrobných a dodávateľských reťazcov,
- nebývalé zostrovanie konkurencie a posilňovanie moci transnacionálnych korporácií; enormný tlak na znižovanie nákladov firiem, s tým súvisiace intenzívne využívanie potenciálu lacnej pracovnej sily,
- premiestňovanie výroby do nákladovo výhodnejších oblastí a realizácia nízko nákladových stratégií,
- fúzie a akvizície, zakladanie spoločných podnikov a rôzne formy priamych zahraničných investícií.

Malé a stredné podniky vo všeobecnosti dokážu pružnejšie reagovať na globálne zmeny a potreby trhu. Sú tvorcami nových pracovných príležitostí (zabezpečujú cca 60–70 % zamestnanosti), vystupujú ako novátori, tvorcovia nových myšlienok a užívatelia high-tech. Často krát sú tieto subjekty zdrojom inovatívnych riešení aj vo veľkých firmách. Na druhej strane ich životný cyklus je pomerne krátky. Systém podpory SME a zvlášť inovatívnych SME, ktorý už dlhšiu dobu vo vyspelých krajinách existuje, sa všeobecne akceptuje a je jedným z nezanedbateľných zdrojov rastu ich výkonnosti a konkurencieschopnosti. Z hľadiska kvantity malé a stredné podnikanie v SR v podstate zodpovedá trendom vo vyspelých krajinách. Z kvalitatívneho hľadiska však stále zaostáva. Konkurencieschopnosť slovenských SME presadiť sa na zahraničných trhoch vôbec nie je vyhovujúca. V kontexte globalizačných trendov by sa tak mala pozornosť našich podnikateľských subjektov viac sústrediť na čo najefektívnejšie využívanie všetkých disponibilných zdrojov a optimalizáciu nákladov, na zavádzanie procesných inovácií a flexibilných inovatívnych riešení pre cieľové segmenty klientely, na využívanie moderných IKT, na širšiu aplikáciu výsledkov vedy a výskumu v praxi, na zvyšovanie kvality ľudského potenciálu, na vyhľadávanie a aktívne zapájanie sa do inovatívnych foriem spolupráce a kooperácie, na zapájanie sa do medzinárodných sietí a relevantných klastrových zoskupení.

Konkurencieschopnosť a úspešnosť firiem sa následne odráža na vyspelosti a konkurencieschopnosti lokality, v ktorej úspešné firmy pôsobia. Zatiaľ čo v predchádzajúcom období určujúcim faktorom globálnej konkurencieschopnosti firiem bola stratégia založená na outsourcingu a následne aj off-shoringu, pričom význam týchto faktorov sa prudko stupňoval a aj dnes zohrávajú rozhodujúcu úlohu, z hľadiska budúcnosti sa popri týchto faktoroch pozornosť bude viac **koncentrovať na vedu, inovácie, vzdelanie, znalosti, rozvoj ľudských zdrojov a technológie**. Na národnej, resp. lokálnej úrovni sa očakáva zjednodušovanie podmienok investovania a podnikania, budovanie technologickej a logistickej infraštruktúry. Popritom sa akcentuje rozvoj zdravého sofistikovaného finančného systému a diverzifikácia produkčných odvetví v záujme udržania dlhodobého stabilného hospodárskeho rastu.

Podľa posledného prieskumu v oblasti inovatívnosti tzv. „**European Innovation Scoreboard**“ z roku 2007 je Slovensko spolu s Bulharskom, Chorvátskom, Gréckom, Maďarskom, Lotyšskom, Litvou, Maltou, Poľskom, Rumunskom v poslednej skupine doháňajúcich (catching up) krajín, ako vidno na nasledujúcom obrázku.

Obr. 4: Súhrnný inovačný index

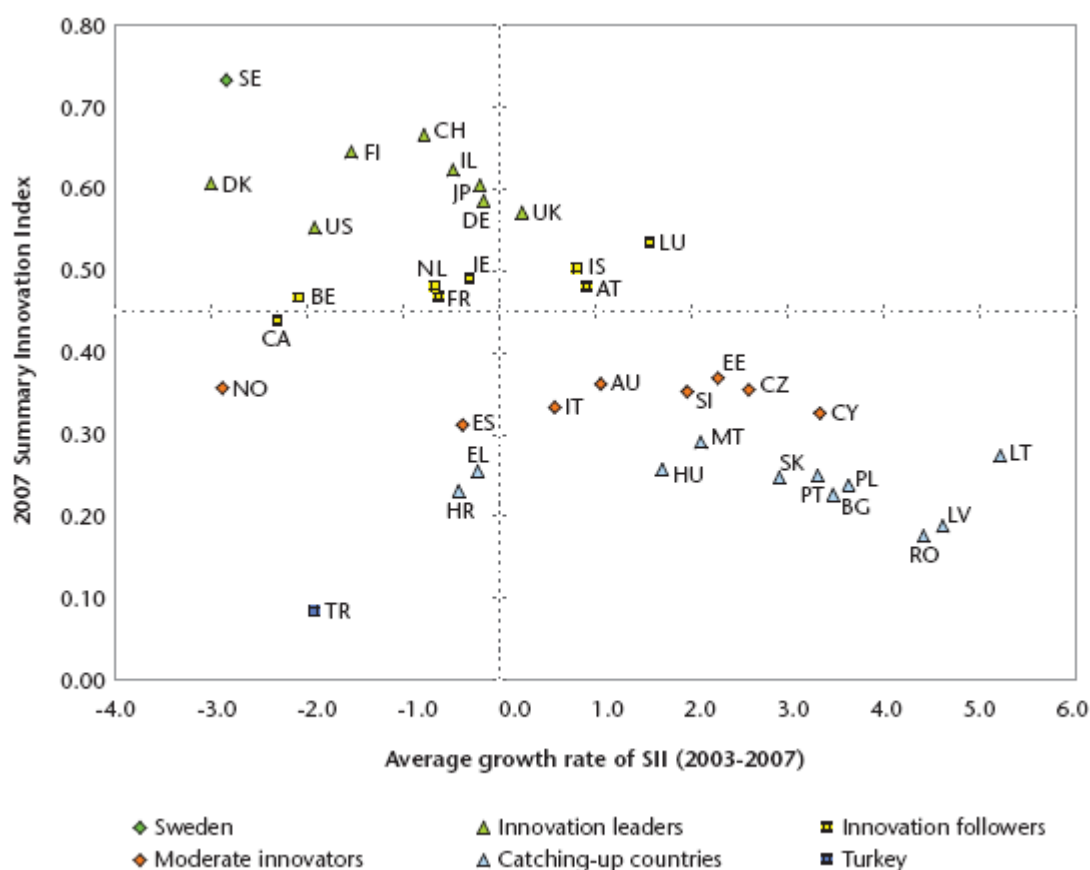

Zdroj: „European Innovation Scoreboard“, 2007

Záver z tohto rozsiahleho prieskumu hovoria, že politiky na podporu inovácií by mali viac vziať v úvahu potreby novátorov v oblasti služieb, a že sociálny kapitál a toky informácií - vedomostí sú potenciálnymi kľúčovými faktormi v inovačnej výkonnosti.

Globalizáciu charakterizujú výrazné **zmeny v odvetvovej štruktúre** v jednotlivých ekonomikách. Na tvorbe HDP, ale i na zamestnanosti sa najväčšou mierou podieľajú služby, potom priemysel, poľnohospodárstvo len malou časťou. Štruktúra ekonomiky SR taktiež postupne inklinuje k uvedeným reláciám. Avšak v kvalitatívnych parametroch má značné nedostatky. Adaptačný priestor našej ekonomiky spočíva predovšetkým v rozvoji znalostne náročných výrobných generujúcich vysokú pridanú hodnotu a opierajúcich sa o špičkovú technológiu a vysoko kvalifikovanú pracovnú silu. Pokiaľ ide o sektor služieb, aj v tejto sfére má SR obrovské rezervy. V štruktúre služieb prevládajú dopravné služby. Priestor pre adaptáciu vo sfére služieb (a zvlášť v službách v oblasti moderných informačných a komunikačných technológií, pre ktoré SR má dobrý potenciál) je pomerne veľký a je výzvou pre SR ako celok.

Okrem vyššie uvedených tendencií súčasťou globálnych trendov, ktoré sa prejavujú aj v našich podmienkach, je **starnutie obyvateľstva**. Tento trend bude pritom hlavným demografickým trendom v najbližších rokoch. S ním súvisí aj znižovanie počtu disponibilných pracovných síl, čo si predovšetkým zo strany firiem bude vyžadovať uplatňovanie nových prístupov k rozvoju ľudských zdrojov. Dôraz sa bude klásť na programy udržania zamestnancov vo firme a na podporu rovnováhy práce a života zamestnancov. Zmeny v štruktúre ľudských zdrojov budú prejavom väčšieho zamestnávania žien a vekovo starších zamestnancov. Rastúci záujem bude predovšetkým o kvalifikovaných a vzdelaných ľudí,

ktorí budú schopní vytvárať nové hodnoty v podmienkach znalostne orientovanej spoločnosti.

Vyššie uvedené tendencie možno označiť za smerodajné pre ďalší rozvoj SR, jeho regiónov i subjektov miestnej samosprávy. Práve v intenciách uvedených globalizačných trendov možno očakávať zo strany jednotlivých subjektov mesta realizáciu aktivít podporujúcich ich konkurencieschopnosť, rozvoj a prosperitu. Konkrétne aktivity by mali ťažiskovo smerovať do týchto oblastí:

- **podporovanie investícií do výskumu a vývoja;** vytváranie výskumno-vývojových centier a združení; podporovanie rýchlej aplikácie výsledkov vedy a výskumu do praxe,
- **akcentovanie rozvoja ľudských zdrojov,** rast vzdelanosti, zvyšovanie kvality ľudského kapitálu,
- podporovanie zavádzania **moderných výrobných technológií** a inovačných aktivít v podnikateľskej sfére,
- **tvorba a rozvoj klastrov, sietí, zoskupení**
- intenzívne **zapájanie sa do efektívnych kooperačných väzieb** (participácia na medzinárodných programoch a projektoch, zapájanie sa do medzinárodných sietí a štruktúr, vytváranie spoločných podnikov, aliancií, zoskupení),
- **budovanie komplexnej infraštruktúry** podporujúcej prílev zahraničných investorov do Mesta Košice a rozvoj domácich podnikateľských subjektov,
- **informatizácia a zavádzanie progresívnych IKT** do bežného života firiem, organizácií, inštitúcií a domácností,
- podporovanie programov zameraných na **znižovanie energetickej náročnosti** a využívanie alternatívnych zdrojov energie; podporovanie ekologizácie ekonomiky.

1.3 Vývojové trendy v regióne

1.3.1 Prognóza Slovensko – Východ

Prognóza vývoja regiónu Slovensko – Východ z roku 2006 vytvorila tri možné scenáre vývoja do roku 2015:

1. optimistický (východné prekvapenie),
2. pesimistický (na periférii) a
3. realistický (krok za krokom).

Vzhľadom k tomu, že PHSR Mesta Košice má po aktualizácii ambíciu realizovať maximálne dosiahnuteľné ciele, obmedzíme sa v tejto časti len na optimistický scenár.

Podľa optimistického scenára bude HDP Slovenska rásť v najbližších rokoch podstatne rýchlejšie ako priemer EU vďaka aktivizácii vnútorných (endogénnych) zdrojov a zahraničných investícií. Konkurencieschopnosť Slovenska sa bude postupne zlepšovať, priame zdroje štátu sa budú investovať do rozvoja dopravnej, podnikateľskej, vzdelávacej a telekomunikačnej infraštruktúry a regionálne rozdiely vnútri Slovenska sa budú postupne znižovať.

Východ Slovenska začne využívať svoj potenciál pre rozvoj cestovného ruchu a svoj potenciál geotermálnej energie. Východné Slovensko sa bude podstatne viac prezentovať v zahraničí. Východ zachytí trend výroby nových produktov s vysokou pridanou hodnotou, nano-technológií a biotechnológií. Symbolom východného Slovenska bude IT Valley ako vzor spolupráce ICT spoločností, akademickej sféry a regionálnej samosprávy.

Zastaví sa odlev mladých ľudí a vysokokvalifikovaných ľudí z regiónu a naopak postupne sa časť expertov vráti naspäť.

Kľúčové sektory regiónu Východného Slovenska sa vyprofilujú v chemickej, farmaceutickej, potravinárskej, strojárkej, hutníckej, elektrotechnickej, textilnej výrobe, ako aj pri výrobe

odevov, obuvi a drevospracujúcej produkcii. Rozvinú sa odvetvia, ktoré zabezpečia dlhodobú konkurencieschopnosť a udržateľný ekonomický rozvoj a budú mať pozitívny dopad na zamestnanosť, mzdy a rast výkonnosti ekonomiky. Výrazne sa zlepší dostupnosť regiónu a dopravná infraštruktúra.

Neustále sa bude zvyšovať kvalifikácia zamestnancov a štruktúra vzdelania obyvateľstva bude zhodná s požiadavkami zamestnávateľov. Celoživotné vzdelávanie sa stane dôležitou položkou rozpočtov súkromnej a verejnej sféry, ako nevyhnutná potreba učiaceho sa regiónu, inovácií a konkurencieschopnosti.

Miestne a regionálne samosprávy získajú na svoju stranu podniky a inštitúcie v regióne a vytvoria efektívne partnerstvo ktoré zohrá úlohu katalyzátora aktivít, bude spolupracovať s investormi na realizácii strednodobých plánov. Zavedú sa nástroje e-governmentu a prebehne celková informatizácia kľúčových procesov aj domácností, ktoré podporia vytvorenie lákavého prostredia pre IKT investície.

Jednotky územnej samosprávy budú riadené skúsenými manažérmi schopnými komunikovať profesionálnym spôsobom s investormi, a budú dostatočnou autoritou pre ostatné úrady verejnej správy a iné inštitúcie a organizácie. Budú mať podporu štátu, ktorý sa snaží pomôcť prílevu kapitálu do druhého pólu rozvoja po Bratislave a jej okolí.

Ďalšie dva scenáre vývoja sú modifikáciou optimistického podľa miery nenaplnenia očakávaných predpokladov a vývoja vonkajšieho prostredia.

1.3.2 Regionálna Inovačná Stratégia

Podľa Regionálnej inovačnej stratégie Košického samosprávneho kraja, schválenej Zastupiteľstvom v roku 2008, **oblasť výskumu, vývoja a inovácií** patrí k tým oblastiam, ktoré z hľadiska štrukturálnej a celkovej konvergencie SR k EÚ-15 zohrajú kľúčovú úlohu v najbližšej dekáde. Ich rozvoj podmieňuje v rozhodujúcej miere rýchlosť a kvalita procesov adaptácie existujúcej výrobnéj štruktúry a ekonomickej základne na ekonomiku založenú na poznatkoch.

Úroveň v oblasti výskumu, vývoja a inovácií je na Slovensku oproti EÚ15 charakteristická najmä veľmi nízkou efektívnosťou, ktorá je daná nízkym počtom medzinárodne uznaných patentov (podaných patentových prihlášok) na 1000 obyvateľov a podielom high-tech výrobkov a služieb (s vysokým podielom pridanej hodnoty) na celkovom objeme exportu. V priebehu obdobia 2000 - 2004 SR dosahovalo iba 2% úrovne EÚ-15 v počte patentov na 1000 obyvateľov a iba 18% úroveň podielu high-tech exportu na celkovom exporte. Okrem nedokončenej transformácie vzdelávacieho systému a z nej vyplývajúceho nedostatočného prepojenia na výskumno-vývojovú základňu je príčinou zaostávania SR za priemerom EÚ15 v tejto oblasti hlavne nízky podiel výdavkov na vedu a výskum na HDP (o 69% nižší ako v EÚ15) a nízka miera výdavkov na informačno-komunikačné technológie v pomere k HDP (47% úrovne EÚ-15) s dôrazom na nízky objem rizikového kapitálu. Nízky objem rizikového kapitálu zasa charakterizuje nedostatočnú klímu pre investovanie do inovačných projektov.

RIS formuluje 6 základných priorít:

1. **Zlepšenie verejných riadiacích a odborných kapacít pre inovačnú a znalostnú politiku**
2. **Vytváranie priaznivého podnikateľského prostredia**
3. **Účinná difúzia znalostí a transfer technológií do podnikov**
4. **Inovačné póly a klastre**
5. **Podpora zakladania a rastu inovatívnych podnikov**
6. **Posilnenie aplikovaného výskumu a rozvoja nových produktov a služieb**

Tieto priority majú spolu 22 opatrení. V rámci RIS je zároveň identifikovaných 29 regionálnych možných projektových návrhov na jej implementáciu ako napr.:

- Vybudovanie KATI - Košický aeronauticko-technologický inštitút (Letecká fakulta TU Košice)
- Vybudovanie inkubátorov vo vybraných mestách KSK
- Vytvorenie IT klastra (IT Valley)
- Vytvorenie centra Embraco - Referenčné centrum technologickej platformy (centrum pre perspektívne technológie)
- Vytvorenie centra - ESPIRIT - „Efektívny systém penetrácie a riadenia informácií pre malé a stredné podniky na báze informačných technológií“
- Vytvorenie centra BITERAP - ASP koncept pre verejnú správu a SME segment
- Vytvorenie centra - inovatívne zverozdravotné metódy v chove zvierat
- Vytvorenie centra - Národná technologická platforma pre Robotiku a vložené systémy
- Vytvorenie centra - Výskumné a inovačné centrum pre inteligentné technológie
- Vybudovanie centra pre rozvoj inovačných aktivít aplikácie bioaktívnych látok vo výrobe a praxi
- Vytvorenie centra pre pokrokové liečebné technológie s využitím najmodernejších metód bunkovej a tkanivovej regenerácie
- Vybudovanie Cassovia HTP (High tech parku) a vedecko - technologického parku TECHNICOM
- Vytvorenie vedecko - technologického parku na podporu vedeckých a výskumných aktivít LF UPJŠ

Na realizáciu definovaných priorít a opatrení predpokladá RIS vytvorenie regionálneho inovačného centra v spolupráci aj s Mestom Košice a ďalšími mestami košického kraja zo zdrojov EU. Tieto zdroje budú použité aj na prevádzku centra.

1.3.3 Investičné prostredie

Podľa „Analýzy súčasného stavu investičného prostredia v košickom kraji“, ktorú uskutočnil košický samosprávny kraj v roku 2006, rozhodujúce lokalizačné faktory v meste Košice a košickom kraji sú nasledovné:

- nízke náklady na pracovnú silu,
- zákazníci,
- poloha Slovenska v strede Európy – blízkosť obchodných partnerov v Európe a Ázii,
- Slovensko – člen EÚ (odstránenie bariér v obchode),
- nízke daňové zaťaženie,
- vzdelanosť,
- náklady na dopravu.

Ako hlavný lokalizačný faktor, ktorý v dotazníkovom prieskume už prítomní zahraniční investori uviedli, boli nízke náklady na pracovnú silu a potom prítomnosť zákazníkov z Európy a Ázie, ktorí sa presúvajú do strednej a východnej Európy.

Hlavné všeobecne platné konkurenčné výhody Slovenska stále ešte spočívajú najmä v týchto indikátoroch:

- **adekvátne dostupnosť vysoko kvalifikovanej pracovnej sily** - 72,25 % obyvateľov Slovenska má vysokoškolské alebo stredoškolské vzdelanie. Vysoká úroveň vzdelávania (viac ako 22 000 študentov študuje na univerzitách v Košickom kraji)
- **nízke náklady na prácu** - priemerná cena práce na Slovensku je pri rovnakej produktivite 40 % nižšia než v Českej republike, Maďarsku a Poľsku a 6,5 krát nižšia než v Európskej únii.
- **nízke daňové zaťaženie** - od 1. 1. 2004 Slovensko zaviedlo rovnú daň 19 %. Pri porovnaní celkovej výšky zdanenia, Slovensko má najnižšie daňové zaťaženie spomedzi štátov EU a OECD.
- **strategická poloha Slovenska** - z geografického hľadiska Slovensko spája západnú a východnú Európu, s trhom vyše 350 mil. osôb, cez Slovensko prechádzajú medzinárodné dopravné koridory, ropovody a plynovody.

- **prepojenie na svetovú ekonomiku** - Slovensko je členom OECD a WTO. V roku 2004 sa stalo plnoprávnym členom EÚ ako aj NATO. Export slovenskej ekonomiky z 91 % smeruje do krajín OECD.
- **priemyselná tradícia** - Slovensko buduje na vyspelom priemyselnom dedičstve v sektoroch automobilovej výroby, elektrotechnického, hutníckeho, strojárenského a drevospracujúceho priemyslu a zároveň poskytuje nové príležitosti v sektoroch informačných technológií a strategických služieb.

Rozhodujúce podmienky pre lokalizáciu investora v území sú nasledovné:

- odborne pripravené, vzdelané ľudské zdroje, jednak na úrovni výkonnej pre manažment fi rmy resp. odborníkov pre výrobný proces, ako aj pre zvládnutie administratívy súvisiacej so získaním investorov (výkup pozemkov, príprava infraštruktúry a pod.),
- pôda – schopnosť poskytnúť pozemky,
- infraštruktúra,
- vybavenosť územia – doprava, školy, nemocnice (komplexná vybavenosť územia),
- vymáhateľnosť práva,
- odbúranie byrokracie,
- odstránenie korupcie a iných nežiaducich vplyvov (politické, súkromné a i.).

Investori, ktorí majú záujem usídlieť sa v regióne / Meste Košice v prevažnej väčšine majú informácie o výhodách lokalizácie investície v jednotlivých štátoch. K najdôležitejším faktorom, ktoré rozhodujú o umiestnení investície patria investičné stimuly zo strany štátu a daňová politika. Dôležitú úlohu hrá napojenie na cestnú sieť – diaľnicu, samotná príprava plôch na možnú investíciu. Ďalším dôležitým faktorom, ktorý do značnej miery ovplyvňuje lokalizáciu investície, je prístup miestnej samosprávy k potenciálnym investorom, kde základnou podmienkou je česťnosť a spoľahlivosť.

1.3.4 PHSR Košického samosprávneho kraja

PHSR KSK bol schválený na rokovaní Zastupiteľstva KSK dňa 18. februára 2008 uznesením č. 382/2008 a jeho prvá aktualizácia na rokovaní dňa 23. júna 2008. Stratégia rozvojového programu vychádza z podrobnej a veľmi detailnej analytickej práce a sústreďuje sa na odstraňovanie a zmierňovanie existujúcich identifikovaných disparít ako základnej úlohy samosprávneho kraja. Samotný koncept disparít je používaný vo veľmi širokom význame a vychádza z predstavy, že všade, kde sú identifikované ukazovatele pod priemerným stavom, je potrebná intervencia. Tzv. kľúčové disparity jednotlivých okresov sú vlastne odchýlkami od priemerného stavu v rámci kraja. Autori však neskôr upustili od odstraňovania vnútro krajových disparít a hovoria už len o zmierňovaní existujúcich disparít.

Štruktúra PHSR KSK sleduje štruktúru Národného strategického referenčného rámca najmä kvôli možným európskym finančným zdrojom. Aktivity PHSR KSK sú smerované k väčšej podpore sociálnej oblasti a kvalite života obyvateľov regiónu, nie k posilňovaniu podnikateľského prostredia. Dôvodom bolo nastavenie NSRR a sociálna situácia v košickom kraji. Prístup k tvorbe PHSR KSK bol teda viac menej preklopením NSRR na regionálnu úroveň, čím sa odlišuje od prístupu aktualizácie PHSR mesta Košice, ktorý odráža reálne rozvojové potreby mesta a NSRR využíva ako jeden z dôležitých zdrojov financovania na plánované rozvojové aktivity.

Globálny cieľ PHSR KSK je orientovaný na zmierňovanie existujúcich disparít smerovaním podpory do inovačných a kohéznych pólov rastu. Mesto Košice je aj inovačným aj kohéznym pólom rastu, preto takto definovaný globálny cieľ v rozvojovej stratégii samosprávneho kraja je v súlade s rozvojovými cieľmi Mesta.

Špecifické ciele PHSR KSK interpretujú definovaný globálny cieľ v siedmich oblastiach:

- doprava,
- životné prostredie,

- základná infraštruktúra,
- ľudské zdroje,
- vzdelávanie,
- znalostná ekonomika,
- poľnohospodárstvo, lesné hospodárstvo a rozvoj vidieka.

Súlad jednotlivých priorít a opatrení medzi PHSR mesta a kraja je uvedený v kapitole 4.

2 Zhrnutia analytickej časti procesu aktualizácie PHSR mesta Košice

Plánovanie rozvoja mesta vychádza zo Situačnej analýzy mesta Košice (Príloha A), t.j. Profilu mesta Košice a SWOT analýzy v jednotlivých 12-tich oblastiach rozvoja a života mesta, ktoré spolu dávajú základ pre identifikáciu problémov, príležitostí rozvoja mesta a následne pre vytvorenie stratégie jeho rozvoja.

Profil mesta je kvantitatívny a kvalitatívny popis daností, stavu, potrieb a východísk mesta a jeho hlavným účelom je priniesť a rozšíriť obraz o meste a poskytnúť podklady pre plánovanie jeho rozvoja.

V Profile sú aktualizované údaje z platného PHSR, doplnené a zozbierané nové informácie k 31.12.2007 vrátane trendov v jednotlivých oblastiach rozvoja a života mesta a to konkrétne v oblastiach: sociálnej a bývania, ekonomického/hospodárskeho rozvoja mesta vrátane cestovného ruchu, vzdelávania, kultúry, životného prostredia, technickej infraštruktúry a dopravy, zdravia obyvateľov, bezpečnosti občanov a vzťahy Mesta so zahraničím.

Pre každú z uvedených oblastí bola spracovaná podrobná SWOT analýza, teda analýza silných, slabých stránok, mesta, analýzy príležitostí a ohrození rozvoja mesta.

Súčasťou situačnej analýzy je z Profilu a zo SWOT analýz vyplývajúca problémová analýza s cieľom identifikácie a kritériálneho výberu tých prioritných problémov/priorít (viď. bližšie Metodika procesu aktualizácie PHSR), ktorých riešenia z hľadiska rozvoja mesta, sú pre mesto Košice aktuálnymi, dôležitými a naliehavými.

Poznámka: Príležitosti pre rozvoj mesta identifikované v profile i v SWOT analýzach sú v problémovej analýze ponímané ako problémy týkajúce sa nedostatočného využitia príležitostí na rozvoj mesta.

V prvej fáze identifikácie problémov (výziev) bolo identifikovaných 35. Spresnením, úpravou a integráciou problémovej analýzy (logika väzieb a príčinnno – dôsledkových vzťahov) a na základe kritérií, bol uskutočnený výber prioritných problémov a príležitostí rozvoja mesta s identifikovaním **20-tich hlavných priorít rozvoja mesta**, ako základ pre definovanie stratégie rozvoja mesta, a to:

1. sociálne služby a sociálna pomoc, najmä rodinám s deťmi a marginalizovaným skupinám
2. skvalitnenie podmienok bývania a humanizácia prostredia sídlisk
3. transformácia kultúrnej infraštruktúry
4. systém podpory rozvoja kultúry
5. kultúrno-poznávací turizmus
6. inovácie – inovačné štruktúry a procesy
7. prílev investícií z vyššou pridanou hodnotou
8. prostredie pre život v meste
9. verejné zdravie a rekreačné aktivity
10. modernizácia mestskej školskej infraštruktúry
11. výchovno-vzdelávací proces na základných školách
12. celoživotné vzdelávanie
13. dopravná infraštruktúra
14. konkurencieschopnosť MHD
15. nástroje regulácie dopravy v meste
16. ochrana života, zdravia a majetku občanov

17. verejný poriadok
18. elektronické služby občanom
19. kapacita využívania IKT v samospráve
20. cielená medzinárodná spolupráca

Vzhľadom na to, že Situačná analýza mesta Košice je samostatnou prílohou Politiky rozvoja mesta Košice na roky 2008 – 2015 a dost' obsiahlym, analytickým dokumentom, za účelom poukázania na súvislosti a nadväznosť analytickej a strategickkej časti PHSR, uvádzame ďalej dôležité zhrnutia o stave meste Košice za jednotlivé oblasti.

2.1 Oblasť Hospodársky rozvoj

Mesto Košice, ako hospodárske centrum Východného Slovenska sa vyznačuje rozvinutou hospodárskou sférou, ktorej dominuje priemysel so zameraním najmä na hutnícku výrobu a jej pridružených odvetví - spoločnosť viaže na seba dodávateľov rovnako ako aj odberateľov, a spôsobuje koncentráciu kovospracujúcich podnikov v meste. V meste významným je tiež energetický priemysel. Priemyselné podniky sú zároveň prevažujúcimi veľkými zamestnávateľom v meste, rovnako ako sa toto odvetvie vyznačuje najvyšším počtom zamestnancov. Tieto priemyselné odvetvia sú zároveň významnými znečisťovateľmi životného prostredia v meste. Mesto sa vyznačuje aj rozvinutým odvetvím služieb rôznych typov.

Z preskúmania súčasného stavu v tejto oblasti v meste ďalej vyplýva, že investori majú stále záujem o investície v meste, ale niektorí investori majú dojem, že nie vždy sú im poskytované kompletne a reálne informácie. Mesto nemá úplne vyjasnené svoje postavenie resp. rolu, ktorú chce v tomto procese zohrávať, nedokáže dostatočne efektívne a pružne komunikovať s potenciálnymi investormi a nemá pripravenú potrebnú infraštruktúru aj z dôvodu, že mesto už nedisponuje vlastnými pozemkami vhodnými pre výstavbu priemyselných parkov. Nedostatočná je tiež propagácia mesta ako miesta pre umiestnenie investícií pre potenciálnych investorov, úplne chýba cielené vyhľadávanie investorov.

V meste nie je dostatočná podpora podnikania malých a stredných podnikov. Podpora MSP vedie k vyššiemu podielu samo-zamestnanosti, ktorá umožňuje korigovať prípadné nepriaznivé dopady závislosti na zamestnanosti v odvetví priemyslu.

Mesto Košice sa vyznačuje vysokým potenciálom kvalifikovanej pracovnej sily, vzhľadom na prítomnosť viacerých široko odborových SŠ a VŠ ako aj vedecko – výskumných ústavov a pracovísk. S výhľadom na súčasné trendy vývoja, kedy sú podporované najmä odvetvia vytvárajúce vysokú pridanú hodnotu, ktoré by v prípade mesta Košice umožnili diverzifikáciu hospodárskej sféry a tiež sa nevyznačujú veľkým zaťažovaním ŽP je vhodné podporou MSP v meste Košice smerovať k takejto štruktúre hospodárstva s kľúčovými segmentmi akými sú napríklad IT, bio-medicína, high - tech materiály, nano-technológie a presné strojárstvo, ako aj obnoviteľné zdroje, načo je mesto predurčené jednak svojou polohou ako hospodárske centrum regiónu ako aj svojim potenciálom.

2.2 Oblasť Cestovný ruch

Hlavný strednodobý potenciál rozvoja mesta Košice v oblasti CR, leží, vzhľadom na polohu mesta, v realizácii obchodnej a kongresovej turistiky, ako aj kultúrno poznávacieho turizmu založeného na využití rozsiahlej pamiatkovej zóny mesta a s tým súvisiacej pešej turistiky. K potenciálu pre rozvoj tejto oblasti CR prispieva aj vysoký prírodný potenciál najmä okolia mesta Košice, ktorý vytvára predpoklady aj pre krátke výlety a spestrenie programu účastníkov kongresu, či návštevníkov mesta prichádzajúcich za kultúrou.

Napriek vysokému potenciálu pre rozvoj turizmu sa Košice vyznačujú **najnižším počtom prenocovaní zo všetkých sledovaných území (1,6 prenocovaní)**, prevládajú domáci

návštevníci. Vyššie tržby za ubytovanie prinášajú zahraniční návštevníci. Medziročne rastie podiel návštevníkov mesta Košice na počte návštevníkov v rámci KSK (v roku 2006 to bolo 42,43%), Košice si medziročne udržujú takmer rovnaký podiel na celkových tržbách za ubytovanie v KSK vo výške približne 55%. Hotely v Košiciach sa vyznačujú vyšším využitím kapacít v porovnaní s priemerným ukazovateľom na úrovni KSK s pozitívnym medziročným vývojom, avšak v súvislosti s budúcimi Majstrovstvami sveta v ľadovom hokeji 2011 bude nutné rozšírenie ubytovacích kapacít vyššieho štandardu.

Problematickou otázkou v ďalšom rozvoji CR v meste Košice je aj chýbajúca propagácia mesta, ktorá je dôsledkom chýbajúceho systému marketingu bez definovaných cieľových skupín - bez vytvorených spoločných produktov vhodných na propagáciu, bez informačného a komunikačného systému pre návštevníkov mesta. V meste chýba aj spolupráca medzi súkromnými subjektmi, pôsobiacimi v oblasti CR a Mestom.

Nedostatočnou je aj supra a infraštruktúra pre rozvoj CR - chýbajú hotely vyššej kategórie o čom svedčí aj umiestnenie vybraných hotelov v rámci rebríčka TOP hotelov, v meste chýba aj kongresová hala. Služby, ktoré sú základom CR – hotelové a reštauračné služby, nie sú na úrovni dnes požadovanej kvality, čo je spôsobené aj nedostatočnou motiváciou, prípadne kvalifikáciou zamestnancov v tejto oblasti. V meste nie sú dostatočne vybudované ani kvalitné základné podporné služby pre ďalší rozvoj CR – ako verejné toalety, označenie a smerovky v meste, parkoviská pri reštauračných zariadeniach, vstupy do mesta, a pod.

Všetky tieto faktory súhrne vedú k tomu, že v súčasnosti v meste prevláda pasívny CR (orientovaný smerom „von“ z mesta) a nie aktívny CR (orientovaný „dovnútra“ mesta).

2.3 Oblasť Kultúra

Historický ráz mesta a množstvo architektonických kultúrnych pamiatok, ako aj kultúrnych inštitúcií vytvára podmienky pre realizáciu najmä tradičných kultúrnych podujatí a aktivít. V súčasnosti mesto nedisponujeme vlastnými priestormi na organizovanie kultúrnych aktivít a podujatí.

Situácia v oblasti návštevnosti, spokojnosti a ponuky kultúrnych podujatí je najlepšia v oblasti populárnej hudby, najhoršia zase v oblasti múzeí a galérií, prípadne v oblasti klasickej hudby, ktorá sa vyznačuje stálymi návštevníkmi.

Problémovou v oblasti kultúry v meste je aj nedostatočná ponuka alternatívnych kultúrnych podujatí a aktivít ktoré by oživilo tradičné kultúrne prostredie, aj v dôsledku nedostatočnej podpory mesta – keďže mestu chýba cielený manažment kultúry vrátane efektívneho grantového systému podpory kultúry. Mesto nemá potrebný imidž medzinárodného kultúrneho centra. Nedostatočné je zapojenie rôznorodých subjektov – škôl, občanov do „tvorby“ a ponuky kultúry.

Významnou skutočnosťou v oblasti kultúry je v súčasnosti aj kandidatúra mesta Košice na titul EHMK 2013. Základnou ideou tohto projektu je INTERFACE – bod spojenia, ktorý predstavuje snahu o komunikáciu a zapojenie všetkých, ktorí majú záujem o kultúru, kultúrne dianie v meste, ale aj záujem zmeniť, zlepšiť a skultúrniť mesto. Ďalšími cieľmi projektu sú rekonštrukcia vybraných objektov kultúrnej infraštruktúry tak, aby zodpovedali európskym štandardom 21. storočia, a tiež rozšírenie a sprístupnenie kultúry aj mimo centra mesta. Pozornosť je potrebné naďalej venovať aj obnove hlavných tradičných miest kultúrnej infraštruktúry ako napr.: Dóm sv. Alžbety, Stará synagóga či Dom umenia a ostatné múzea a galérie.

2.4 Oblasť Školstvo a vzdelávanie

Súčasný nepriaznivý demografický vývoj v oblasti školstva pri súčasnom spôsobe financovania školstva ohrozuje existenciu mnohých škôl a školských zariadení a vedie k „boju“ o žiakov medzi školami aj za cenu znižovania kvality školy (najmä v prípade stredných a vysokých škôl). Na strane druhej, paradoxne k poklesu počtu žiakov, rastie počet integrovaných detí s postihnutím a tiež počet špeciálnych tried pre intelektovo nadané deti.

Ako dôsledok „boja“ o žiakov sa na trhu začína prejavovať nedostatok odborníkov v rôznych oblastiach remesiel. S tým úzko súvisí ďalší problém v oblasti školstva, ktorým je nedostatočná kvalita výchovno - vzdelávacieho procesu, vyplývajúca z rôznych porovnaní v rámci Slovenska aj v rámci Európy. V školách chýbajú pomôcky a vybavenie pre zavádzanie moderných spôsobov výučby, pri niektorých predmetoch chýbajú kvalifikovaní zamestnanci, ktorí by zmeny vyučovacieho procesu zaviedli.

Výchovno – vzdelávací proces – tak ako je nastavený v súčasnosti podceňuje význam praktického vyučovania a nereflektuje na potreby trhu práce, keďže školy nepoznajú dostatočne potreby trhu práce, nedokážu flexibilne prispôbovať študijne odbory novým podmienkam a požiadavkám čo znižuje uplatniteľnosť absolventov niektorých profesií. Nedostatočná kvalita výchovno vzdelávacieho procesu, bez prvkov kreativity je však zrejme už na základných školách v meste.

Ďalším stálym problémom v oblasti školstva je jeho dlhodobé podfinancovanie, sčasti vedúce k znižovaniu motivácie učiteľov a k neskoršej fluktuácii, podobne negatívne ovplyvňuje aj technický stav budov a ostatnej školskej infraštruktúry.

V meste je stále nedostatočný záujem o celoživotné vzdelávanie, ktoré súvisí so zabezpečením kvality pracovnej sily rovnako ako aj s udržiavaním psychickej kondície obyvateľstva, je v meste stále nedostatočný záujem, obyvateľom mesta chýba motivácia, a tiež systém „riadeného samo-vzdelávania“. Ponuka kvalitných kurzov celoživotného vzdelávania je nedostatočná, rovnako ako nie sú rozvinuté a rozšírené nové formy vzdelávania (e-learning a dištančné vzdelávanie). Z oblasti IKT vyplynula potreba poskytovania školení a tréningov pre seniorov a sociálne slabšie skupiny obyvateľov pre prístup k INTERNETu a potreba dodatočného vzdelávania u marginalizovaných skupín.

Oblasť vedy a výskumu v meste sa vyznačuje, podobne ako oblasť školstva, nedostatočným financovaním zo ŠR, rovnako ako aj súkromným sektorom. Nízky je aj podiel počtu inovácií uskutočnených v meste Košice v oblasti výroby vzhľadom na ich počet v rámci SR. Mesto nevyužíva dostatočne existujúci potenciál a nedostatočne reaguje na ciele Lisabonskej stratégie. Vzájomná informovanosť a koordinácia aktivít medzi jednotlivými inštitúciami nie sú na postačujúcej úrovni. Nie je dostatočný prenos tzv. tichých (angl. tacit) poznatkov a preto nenastáva potrebná synergia.

2.5 Oblasť Sociálna

Košice sú mestom, v ktorom pribúda počet neúplných rodín a neúplnosť rodiny sa premieta do jej ekonomickej situácie. Podiel poberateľov DHN - neúplných rodín je vysoký a v priebehu rokov 2004 – 2006 ich počet narastal rýchlejšie ako u rodín úplných. V Košiciach je výrazne vyšší podiel obyvateľov mesta žijúcich z DHN (17 %), ako je celoslovenský podiel (7 %). Najväčšiu skupinu poberateľov DHN tvoria rodiny s jedným dieťaťom a to aj napriek skutočnosti, že ich počet sa mierne znižuje. Vyšší podiel rodín s jedným dieťaťom v hmotnej núdzi (45%) ako je celoslovenský podiel (40,2%) môže byť dôvodom na sťahovanie sa mladých rodín z mesta a následné zvyšovanie priemerného veku obyvateľov. Pokračujúci nárast poberateľov DHN, ktorý de facto reprezentujú občany mesta a ich deti žijúce v chudobe môže limitovať celkový rozvoj nielen tejto skupiny, ale aj mesta ako takého (nedostatok prostriedkov na zdravú výživu, vzdelanie, kultúrny rozvoj, nedostatok intelektuálnych podnetov, obmedzený rozvoj zručností, úskalia vývoja emocionálnej inteligencie – vplyv na pracovné zaradenie a spôsob života). Oslabenie rodiny a jej väzieb,

si vyžiada náhradu týchto väzieb profesionálnymi sociálnymi pracovníkmi s nárokmi na ich prácu - čo niekedy zvládla rodina, sa presúva na profesionálnu inštitúciu.

Počet dôchodcov v meste, ktorým bol v r. 2006 vyplácaný akýkoľvek druh dôchodku predstavoval viac než jednu pätinu občanov Košíc, obdobne ako tomu bolo v podmienkach Košického kraja ako celku. V budúcom období možno predpokladať, že budú prichádzať do dôchodkového veku aj veľké skupiny občanov Košíc s veľmi malými, alebo so žiadnymi dôchodkami. Pôjde najmä o drobných podnikateľov a živnostníkov z radov samostatne zárobkovo činných osôb, ktorí odvádzali poistné na dôchodkové zabezpečenie v minimálnej výške, alebo vôbec nie, podobne ako ďalší občania (napr. nezamestnaní, vrátane dlhodobo nezamestnaných, ale i občania pracujúci v zahraničí bez zapojenia do niektorej z foriem sociálneho poistenia). V celkovom ponímaní zabezpečenia sociálnej pomoci vo vzťahu k seniorom je potrebné vychádzať - najmä pri posudzovaní ich chudoby, resp. ne chudoby - z toho, že táto sa nevníma v modernej Európe len z hľadiska príjmu, ale aj z hľadiska tzv. materiálnej deprivácie a ohrozením ňou. Jej dimenziami sú najmä ekonomické ťažkosti, nedobrovoľné nevybavenie domácností predmetmi dlhodobej spotreby a problémy s bývaním. Zastúpenie dôchodcov v populácii, ale i priemerné výšky ich príjmov (pri pomerne vysokých sumách za nájomné a služby spojené s bývaním, za lieky a niektoré oblasti zdravotníckej starostlivosti) by mali vyústiť do adekvátnej odozvy

- v oblasti sociálnych vecí,
- v zabezpečovaní možností pracovnej aktivity, ale i netradičných voľno časových aktivít dôchodcov,
- v ponuke cenovo prístupných tovarov a služieb, so zreteľom na špecifické potreby týchto občanov, pričom skupinu poberateľov dôchodkov by bolo žiaduce vnímať ako skupinu diferencovanú z hľadiska veku, zdravotného stavu, vzdelania, záujmov, či spôsobu života a solventnosti.
- pri rozvoji mesta a jeho mestských častí je potrebné zobrať do úvahy odlišnosti v hodnotenej oblasti aj medzi jednotlivými okresmi.

Kapacity (počet, kvantita) zariadení sociálnych služieb a poskytovania terénnych sociálnych služieb sú na území mesta postačujúce. a to aj napriek tomu, že dopyt po pobytových službách v existujúcich zariadeniach je vyšší. Tento fakt je dôsledkom tradícií a nepoznania iných – tzv. podporných sociálnych služieb, ktoré uľahčujú život v prirodzenom prostredí občanom odkázaným na pomoc.

Pri hodnotení efektívnosti zariadení sú stále viac preferované ekonomické, ako kvalitatívne ukazovatele. Pre zvyšovanie kvality sociálnych služieb sú potrebné investície do objektov a vybavenia pobytových zariadení, vytváranie DD a jednoposteľových izieb v DD. Z hľadiska postupného približovania sa trendom EÚ v sociálnych službách je dôležité preferovanie terénnych a ambulantných služieb (následné znižovanie dopytu po pobytových službách) a vytváranie podmienok pre vznik zariadení sociálnych služieb s nízkou kapacitou – do 50 (zariadenia rodinného typu).

2.6 Oblasť Bývanie

Situácia v oblasti bývania v meste sa vyznačuje nedostupnosťou bývania najmä pre mladé rodiny a sociálne ohrozené skupiny obyvateľov, stále nepostačujúcou kvalitou bytového fondu (okrem rodinných domov) a nedostatočnou výstavbou nových bytov.

Príčinou nedostupnosti bývania je najmä jeho finančná nedostupnosť, daná veľkým rozdielom medzi príjmami väčšiny domácností a cenovou úrovňou novej výstavby, v dôsledku čoho sa investori orientujú hlavne na výstavbu bytov do vlastníctva pre vyššie príjmové vrstvy obyvateľstva. Problém nedostupnosti bývania sa obzvlášť dotýka mladých rodín, čo v mnohých prípadoch vedie k vzniku dvoj až trojgeneračných rodín.

Z dôvodu vysokých finančných nárokov na výstavbu mesto nedokáže zabezpečiť výstavbu mestských nájomných bytov v požadovanom objeme, ktoré by slúžili ako štartovacie byty pre

mladé rodiny a takto by aspoň na určitý čas stabilizovali ich sociálnu situáciu. Podiel mesta na výstavbe bytov je nízky (za obdobie 2002 – 2007 zabezpečilo mesto výstavbu iba 66 bytových jednotiek).

Nepriaznivá situácia v oblasti dostupnosti bývania pre mladé rodiny spôsobuje narušovanie rodinných vzťahov spolu s odchodom mladých kvalifikovaných ľudí z mesta najmä v súvislosti s finančnou nedostupnosťou bývania.

Z dôvodu obmedzených finančných zdrojov mesto nedokáže pokryť potrebu rôznych foriem sociálneho bývania čím sa bývanie postupne môže stať, najmä s plánovanou dereguláciou nájomného, nedostupným aj pre rozličné skupiny sociálne odkázaných obyvateľov a pre veľkú skupinu obyvateľov neschopných bývať v štandardnom byte. Deregulácia nájomného zvýši počet sociálne slabších obyvateľov, ktorí si nebudú môcť dovoliť platiť trhové nájomné v bytoch, v ktorých bývajú a preto vznikne tlak na menšie byty, resp. na iné formy finančne dostupného bývania.

Mesto musí v oblasti bývania riešiť aj problém devastácie BF (najmä na Luníku IX) a skultúrňovania bývania. Mesto tiež môže vo väčšej miere vstúpiť do procesu rekonštrukcií a obnovy existujúceho BF v panelákových domoch zvýšením informovanosti, lepším usmerňovaním (pri rekonštrukciách balkónov, pivníc ap.) príp. riadením (regulatív).

V súvislosti s nedostatočným počtom nových bytov v meste je potrebné vytvoriť program na podporu výstavby nových bytov. V meste nie je pripravená technická infraštruktúra pre výstavbu v nových lokalitách a nie sú rozpracované možnosti umiestnenia obytných polyfunkčných súborov aj do centra mesta.

2.7 Oblasť Životné prostredie

Stav zelene v území mesta Košice je neuspokojivý. Hoci sa lesné plochy podieľajú na celkovej rozlohe mesta 30,9 %, postupne sa ich rozloha znižuje až postupne zanikajú, najmä z dôvodov výstavby spevnených plôch, rozširovania invázných druhov, ale aj z dôvodu nedôsledných náhradných výsadiieb (po povolených výruboch), resp. nedôslednosti realizácie nariadených „zelených“ úprav po stavebných, či rekonštrukčných zásahoch. Stav zelene je aj odrazom správania sa, nesprávneho vzťahu niektorých skupín obyvateľov mesta (bývajúcich, pracujúcich, podnikajúcich v meste) k svojmu okoliu (nízke environmentálne povedomie). Monokultúrne staršie výsadby, prehustené výsadby, znečisťovanie zelených plôch odpadmi a skládkami, ako aj absencia ich revitalizácie sú príčinou výrazného znižovania kvality verejnej zelene v meste. Tvorba a ochrana zelene na území mesta nemá „jedného gazdu“. Starostlivosť o verejnú zeleň je kompetenciou všetkých mestských častí avšak bez systémovej a komplexnej koordinácie tvorby a ochrany zelene na celom území mesta Košice. Neexistuje komplexný systémový dokument pre tvorbu a ochranu zelene, ako súčasť záväzných rozvojových dokumentov mesta s jasne definovanými limitmi, regulatívmi tvorby a ochrany zelene v meste. Z pohľadu ochrany, podpory a rozvoja verejného zdravia sa odporúča, aby v obytnom území bolo na 1 obyvateľa vytvorených 10 m² miestnej (okrskovej) zelene a ďalších 30 m² okrajovej, prímestskej (nadokrskovej) zelene napríklad vo forme väčších mestských alebo prímestských parkov.

V širšom kontexte je „čistota mesta“ chápaná ako znečistenie územia mesta, najmä verejných priestranstiev (prašnosť z dopravy a z nízkej intenzity čistenia mesta a odvozu komunálnych odpadov, čierne skládky, psie exkrementy, drobný stavebný odpad, odpad zo záhradkárskeho lokalít, elektroodpady, znečistenie spôsobené exkrementmi divo žijúcimi holubmi, najmä podkroví v Starom meste, kadavery (telá uhynutých nedonosených, mŕtvonarodených alebo zmárnených zvierat), ale tiež čistota mesta je odrazom nízkeho environmentálneho povedomia obyvateľov mesta. Problémom Mesta je aj znečistenie a dlhodobé ohrozovanie zložiek životného prostredia negatívnym vplyvom skládky Myslava ako starej neriešenej environmentálnej záťaže na území mesta.

Košice patria medzi lokality s veľmi znečisteným voľným ovzduším. Mesto má vypracovaný Program na zlepšenie kvality ovzdušia, tento je spracovaný pre vymedzenú oblasť riadenia kvality ovzdušia (z r. 2004), ktorú tvorí katastrálne územie mesta Košice a katastrálne územie obcí Bočiar, Haniska, Sokolany a Veľká Ida, kde dochádza k prekračovaniu limitnej hodnoty znečisťujúcej látky PM₁₀. V riešenej oblasti riadenia kvality ovzdušia sa nachádzajú tri monitorovacie stanice. Najväčší podiel na znečistení prízemnej vrstvy atmosféry má doprava a ťažký priemysel, najmä strojárstvo, hutníctvo a metalurgia, ktorý je umiestnený v južnej časti mesta Košice a svojou činnosťou ovplyvňujú okrem mesta aj okolité obce. Zo znečisťujúcich látok sa na znečistení ovzdušia podieľajú ďalej hlavne tuhé látky, ktoré prekračujú limitné hodnoty a sú následkom činností veľkých zdrojov znečisťovania (U.S. Steel Košice a Tepláreň Košice (TEKO) Železničné spoločnosť Cargo Slovakia, a.s., Depo Košice, Refrako, s.r.o. Košice), sekundárnej prašnosti a silnej automobilovej premávky v dopravných uzloch mesta. Lokálne imisné znečistenie ovzdušia v niektorých lokalitách mesta prekračuje platnou legislatívou určené limitné hodnoty pre tuhé znečisťujúce látky PM₁₀. Mesto Košice v dlhodobej perspektíve jeho rozvoja, nemá dostatok zdrojov pitnej vody, z čoho vyplýva potreba ochrany vôd v Čermel'skom území (ako potenciálnych zdrojov pitnej vody pre mesto). Zastarané vodovodné potrubia sú príčinou „znečistenia,“ pitnej vody u spotrebiteľa (subjektívne často odberateľmi vnímaná ako nečistá pitná voda).

Najväčšími zdrojmi znečistenia vôd v území mesta s vplyvom na okolité územie mimo mesta, sú verejná kanalizácia mesta Košice vrátane kanalizácie a ČOV mestských častí a U. S. Steel Košice (patrí k najväčším zdrojom znečistenia vôd v rámci SR na základe množstva vypúšťaného znečistenia) s následkom znečisťovania povrchových vôd Hornádu. Tieto zdroje sa nachádzajú na území mesta Košice, ale odpadové vody sú vypúšťane do recipienta mimo územia mesta. K veľkým zdrojom znečistenia v rámci mesta môžeme zaradiť aj ČOV Šaca. Tento zdroj patrí medzi 3 zdroje znečistenia vôd zaradené do kategórie spoplatnených zdrojov, ktoré vypúšťajú viac ako 3 t BSK₅ za rok. V území sa nachádzajú aj ďalšie – menšie zdroje znečistenia vôd. Sú to rôzne priemyselné prevádzky, rekreačné zariadenia a verejné kanalizácie (ČOV) mestských častí. Špecifikom je dlhoročne neriešené znečisťovanie pitnej (inak nezávadnej) vody v rozvodoch pitnej vody v niektorých lokalitách mesta, s čím je spojená nespokojnosť obyvateľov a opakované sťažnosti.

2.8 Oblasť Verejné zdravie a zdravotná starostlivosť

Zdravotný stav obyvateľstva je výslednicou zložitej súhry genetického vybavenia ekonomickej a psycho-sociálnej situácie, výživy a životného štýlu, ako aj kvality životného prostredia. Podľa zistení WHO (Svetová zdravotnícka organizácia) najvýznamnejším faktorom ovplyvňujúcim zdravie s 50% vplyvom je životný štýl. Úroveň zdravotnej starostlivosti ovplyvňuje zdravie iba z 10 – 20%. Na zdravie ďalej vplyva životné prostredie (10 - 20 %) a genetické faktory (10 - 20 %). Najvýznamnejšími rizikovými faktormi vyplývajúcimi zo životného štýlu sú: fajčenie, nesprávna výživa, nedostatočná fyzická aktivita, nadmerný príjem alkoholu a nesprávna reakcia na stres. Pri zvyšovaní kvality zdravia je teda okrem samotnej kvality zdravotnej starostlivosti dôležitá aj prevencia ochorení a zvyšovanie psychickej a fyzickej kondície obyvateľov mesta.

V súčasnosti obyvatelia mesta nie sú dostatočne informovaní o faktoroch ovplyvňujúcich ich zdravie, nepostačujúci je rozsah prevencie. Prevencia nie je vyhovujúca ani svojim obsahom a formou, keďže nezohľadňuje špecifiká jednotlivých cieľových skupín a nie sú do nej zapojené školy, nedostatočná je spolupráca s tretím sektorom, médiami a medzinárodnými organizáciami. Nedostatočné je využitie mechanizmov podpory a ochrany zdravia - osвета a výchova k správnej výžive, podpora vhodného stravovania v školských jedálňach a pod. Nedostatočná je aj podpora prístupu obyvateľov k zdravému životnému štýlu - dostupnosť pravidelnej fyzickej aktivity, cyklistické chodníky športovísk v meste a pod..

Podpora športu pre všetkých, resp. podpora rozvíjania voľno časových aktivít obyvateľov mesta je nevyhnutné pre zabezpečenie ich dobrého zdravotného stavu a prevencie ochorení.

V meste Košice sa nachádzajú viaceré plochy na rekreáciu, nie všetky sú vo vyhovujúcom stave, v meste je nedostatok cyklistických chodníkov.

Šport a voľno časové – športové aktivity úzko súvisia so zdravím, a najmä s prevenciou zdravotných rizík. V meste však pretrváva pokles záujmu o pravidelné športové a telovýchovné aktivity obyvateľov, v súvislosti s pracovnou vyťaženosťou, nedostatkom finančných prostriedkov a tiež v súvislosti s existujúcim životným štýlom obyvateľstva. V neposlednom rade však nedostatok športu súvisí aj s nedostatočnými možnosťami na prímestskú rekreáciu a so zanedbaným stavom verejných športovísk.

V Košiciach sú nepostačujúce podmienky na realizáciu športovej činnosti pre občanov so zdravotným postihnutím.

Nedostatočné vybavenie zariadení a nedostatočné mzdové ohodnotenie lekárov spôsobuje odchod lekárov a zdravotných pracovníkov za atraktívnejšími pracovnými podmienkami v zahraničí. Mestu tiež chýba stabilizačná politika na udržanie odborníkov v zdravotníctve a mesto nepomáha lekárom pri zabezpečovaní / prenájme vhodných priestorov na poskytovanie zdravotnej starostlivosti.

2.9 Oblasť Informačno - komunikačné technológie

Slovensko, ako aj mesto Košice, sa stále vyznačuje nízkym počtom domácnosti a škôl napojených na širokopásmový internet, ktorý je stále relatívne finančne nedostupný.

V zmysle súčasných trendov rozvoja informačnej spoločnosti a poskytovania efektívnych služieb samosprávy mesta môžeme konštatovať, že mesto neposkytuje dostatočný počet e-government služieb, obyvatelia nemajú vybudované postoje pre ich používanie, nemajú dostatok informácií, niektoré skupiny obyvateľov nedisponujú technickými možnosťami, aby ich dokázali využiť.

Rovnako dôležité pre riadenie rozvoja mestom je využívanie IKT v spravovaní (výkon socio-ekonomických i administratívnych právomocí a uplatňovanie politík v správe verejných záležitostí v meste, prostredníctvom procesov/postupov, inštitúcií a mechanizmov). Postoje a zručnosti k využívaniu IKT na poskytovanie služieb občanom, ako aj k samotnému využívaniu IKT na koordináciu, plánovanie a riadenie rozhodovacích procesov v samospráve mesta nie sú u zamestnancov na dostatočnej v súčasnosti vyžadovanej úrovni. Nedostatočným a zastaraným je aj IKT vybavenie ich pracovísk. Dôvodom prečo zaviesť efektívny systém plánovacích a rozhodovacích procesov je aj finančne a časovo náročný súčasný spôsob koordinácie činností v prostredí dvojúrovňovej územnej mestskej samosprávy. Pri súčasnom veľmi dynamickom rozvoji IKT je nevyhnutná ďalšia digitalizácia administratívnych procesov samosprávy mesta.

2.10 Oblasť Doprava

Základný komunikačný systém mesta, ako základný nástroj riešenia dopravných možností mesta, nie je dokončený. Intenzita automobilovej dopravy na základnej komunikačnej sieti mesta Košice neustále narastá. Riešeným územím prechádzajú medzinárodné cestné ťahy, komunikácie I., II., III., miestne a obslužné komunikácie. Intenzita dopravy v meste je vysoká, najmä na dôležitých križovatkách a hlavných cestných ťahoch napr. Watsonova ul. – Komenského ul., Štúrova ul. – Južná trieda, Prešovská ul. – Sečovská ul., Moldavská cesta – Moldavská križovatka. S narastajúcou motorizáciou výrazne stúpa dopravný tlak na stred mesta a tým najmä na potrebu riešenia statickej dopravy / parkovania, a hoci sa zlepšilo vybavenie križovatiek svetelnými signalizačnými zariadeniami, dopravné vybavenie a dopravné značenie si vyžaduje permanentné finančne náročné zabezpečovanie.

Následkom toho je neprehľadná dopravná situácia na komunikáciách, ktorú nemôžu vyriešiť zástupné riešenia. Prístup k riešeniam potrieb a problémov v oblasti dopravy v meste nenasvedčuje systémovosti a napĺňaniu zásady, že doprava je faktor a limit rozvoja mesta (napr. pri povoľovaní investícií je doprava často považovaná za "sekundárny" faktor). Zároveň sa znižuje aj bezpečnosť účastníkov cestnej premávky a zhoršuje sa stav životného prostredia.

Nepostačujúci komfort a kultúra cestovania zároveň s nedostatočnými podpornými mechanizmami preferencie MHD spôsobujú, že obyvatelia mesta ale aj ľudia dochádzajúci za prácou preferujú individuálnu dopravu pred hromadnou, čím sa zhoršuje stav životného prostredia a zároveň sa nárastom počtu motorových vozidiel komplikuje dopravná situácia (napr. dopravné zápchy na určitých frekventovaných úsekoch komunikácií).

Nevybudovanosť určitých typov dopravnej infraštruktúry (napr. záchytné parkoviská, parkovacie domy) v súvislosti s nárastom počtu motorových vozidiel a priestorovo obmedzeným centrom mesta (centrálnej mestskej zóny) spôsobuje neúnosný stav možnosti parkovania v tomto priestore.

2.11 Oblasť Bezpečnosť

Za sledované obdobie došlo k zníženiu absolútneho počtu trestnej činnosti vo všetkých mestských častiach a taktiež k zlepšeniu objasnenosti trestnej činnosti, ktorá sa v roku 2006 zhoršila iba v troch obvodoch (Staré mesto, Dargovských hrdinov a Nad Jazerom). Mestskou časťou s najnižšou mierou kriminality je MČ Košice – Šaca, čoho príčinou môže byť aj relatívne malý počet obyvateľov s trvalým pobytom v danej oblasti a prítomnosť Ústavu na výkon trestu odňatia slobody. MČ s najvyššou mierou trestnej činnosti je Mestská časť Staré Mesto.

Z absolútneho hľadiska patria medzi najčastejšie sa vyskytujúce trestné činy: ekonomická a majetková trestná činnosť a krádeže vlámaním, medzi najmenej objasňované okrem posledných dvoch menovaných patria aj krádeže motorových vozidiel, najlepšiu mieru objasňovania trestných činov vykazuje násilná trestná činnosť (vrátane vražd a znásilnení), mravnostná a ekonomická trestná činnosť.

Napriek tomu pri porovnaní vybraných ukazovateľov týkajúcich sa trestnej činnosti spáchanej v meste Košíc a slovenského priemeru sa potvrdil fakt, že veľké mestá majú tendenciu vykazovať vyššiu mieru kriminality ako celoštátny priemer. Vandalizmus, výtržníctvo a krádeže, najmä v lokalitách a priestoroch s vyššou koncentráciou ľudí a ohrozenie bezpečnosti občanov ako účastníkov cestnej premávky (spôsobené nedostatočnou ponukou alternatívnych spôsobov dopravy (cyklo a pešej), vrátane vybavenia komunikácií) zapríčiňuje, že Košice nie sú pre jeho obyvateľov a návštevníkov stále dostatočne bezpečným mestom.

2.12 Oblasť Medzinárodná spolupráca

Medzinárodná bilaterálna spolupráca mesta s inými mestami sa v súčasnosti vyznačuje nie dostatočnou kvalitou vzájomných vzťahov a tiež bohatosťou siete partnerských miest. Mesto nemá presné pravidlá v oblasti nadväzovania partnerských vzťahov ako sa dá vidieť v mestách vyspelých krajín.

Mesto stojí pred rôznymi možnosťami zapájania sa medzinárodných programov / projektov, sietí, územných zoskupení a nemá vytvorený systém na efektívne rozhodovanie, kriteriálny výber z množstva príležitostí a aktívne pôsobenie vo viacstranných projektoch. Ani koordinácia práce mesta ako člena v jednotlivých zoskupeniach nie je na požadovanej úrovni.

Mesto nie je v zahraničí dostatočne spropagované, chýba kvalitná komunikačná stratégia, a mesto taktiež svojimi kontaktmi nenapomáha podpore rozvoja podnikateľského prostredia v meste formou sprostredkovania kontaktov.

Mesto v rozpore so svojou výhodnou polohou, nie je regionálnym lídrom v zmysle metropolitného mesta, zlepšenie si vyžaduje aj jazyková pripravenosť zamestnancov MMK.

3 Politika a stratégia rozvoja mesta 2008 – 2015 (2020)

3.1 Smerovanie rozvoja mesta

Závery aktualizovanej analytickej časti PHSR mesta Košice (schváleného v novembri 2004) v postupnosti Profil mesta, SWOT analýza, identifikácia prioritných problémov a príležitostí, ktoré sú spúšťačmi zmeny v rozvoji mesta a problémová analýza v jednotlivých oblastiach rozvoja mesta (Príloha A), boli základom pre

- definovanie dlhodobého smerovania - politiky rozvoja mesta 2015, výhľadovo 2020
- formuláciu stratégie rozvoja mesta na roky 2008 - 2015
- spracovanie Akčného plánu rozvoja mesta na roky 2009 – 2011

Aktualizovaná analytická časť PHSR mesta, najmä problémové analýzy, poukázali na úzku prepojenosť a väzby medzi viacerými problémami a ich dôsledkami, medzi problémami a ich príčinami, rovnako aj na úzku prepojenosť a súvislosti medzi identifikovanými problémami v rozvoji mesta a možnosťami ich riešení cez identifikované príležitosti a potenciál rozvoja mesta.

Úzko súvisiace analýzy problémov a príležitostí boli dôvodom pre ich integráciu (optimálne prepájanie oblastí rozvoja mesta: ekonomickej, sociálnej, kultúrnej a životného prostredia) a určenie smerovania rozvoja mesta s cieľom dosiahnutia synergických efektov v rozvoji mesta. Kritériami pre definovanie dlhodobého smerovania v rozvoji mesta Košice teda boli:

- **Dosiahnutie pozitívnej zmeny**
 - a) disponibilný potenciál pre dané smerovanie rozvoja mesta
 - b) tradícia
 - c) vonkajšie trendy
 - d) zlepšenie resp. nepoškodzovanie prostredia pre život
- **Konzistentnosť a synergia prioritných smerovaní** (vzájomná previazanosť, doplnkovosť vytvárajúca kompaktný celok a synergické efekty v rozvoji mesta)

Expertným posúdením výstupov aktualizovanej analytickej časti, kritériálnou prioritizáciou problémov a ich integráciou podľa vyššie uvedených kritérií, a po komunikácií návrhov s odbornou verejnosťou, Mesto Košice definuje

- **Víziu mesta Košice**, ako očakávaného stavu **v roku 2020**
- **4 hlavné, rovnocenné a vzájomne súvisiace smery rozvoja mesta**
- **5 prierezových (horizontálnych) priorít rozvoja mesta**
- **Stratégiu** pre jednotlivé smerovania a priority reprezentovanú **20 –timi cieľmi a 58 –mimi opatreniami rozvoja mesta** na plánované obdobie 2008 – 2015
- **Akčný plán rozvoja mesta na roky 2009 - 2011 (návrh)**



3.2 Hlavné smery rozvoja mesta Košice

- Košice - mesto rodiny
- Košice - mesto kultúry
- Košice - mesto inovácií
- Košice - zdravé mesto

3.3 Prierezové priority rozvoja mesta Košice

- Školstvo a vzdelávanie
- Doprava
- Bezpečnosť obyvateľov a návštevníkov mesta
- Elektronické verejné služby
- Medzinárodná spolupráca

PHSR mesta je rozvojový dokument pre rozvoj celého územia mesta a pre rozvoj jeho jednotlivých rozvojových oblastí, na ktorých rozvoji sa podieľajú viaceré subjekty verejnej správy – samosprávy a štátnej správy, podnikateľského sektora, a neziskového sektora.

Pri realizácii cieľov a opatrení navrhovanej stratégie rozvoja mesta bude teda samospráva mesta vystupovať podľa povahy cieľov a zainteresovanosti na ich plnení/dosahovaní v troch základných pozíciách

1. ako **vykonávateľ a realizátor cieľov**, opatrení a aktivít s priamou zodpovednosťou (priamou kompetenciou) za ich plnenie
2. ako **iniciátor plnenia plánovaných cieľov** prostredníctvom realizácie opatrení a aktivít inými subjektmi pôsobiacimi svojimi aktivitami na území mesta
3. ako **partner** v spolupráci s inými subjektmi, ktoré sú priamo zodpovedné za ich plnenie, resp. majú efektívnejšie a účinnejšie nástroje na ich plnenie

3.4 Vízia mesta Košice v roku 2020

Pre ozrejmienie pojmu **Vízia mesta** uveďme, že sa používa v strategickom plánovaní ako popis želaného stavu budúcnosti mesta na konci plánovaného obdobia aj neskôr, a ako nástroj na zvýšenie motivácie pre dosiahnutie tohto stavu.

Vízia je spúšťačom zmeny a definuje stav, očakávanú zmenu po realizácii stratégie rozvoja mesta. Vízia je perspektíva, že zmena prinesie významné zlepšenie.

Bez vízie hrozí riziko, že popri bežnom živote mesta a vykonávaní jeho vitálnych funkcií (zákonom stanovených činností a kompetencií), sa budú prijímať len málo účinné postupné kroky vpred smerom do budúcnosti. V rozvoji mesta hrá vízia dôležitú úlohu aj preto, že spája ľudí pri ceste za spoločnými cieľmi.

Vízia mesta Košice v roku 2020

- * *Mesto KOŠICE významne posilňuje základné funkcie rodiny a spoločenský status rodiny, ako základnej bunky zdravej spoločnosti.*
- * *Poskytovaním kvalitných sociálnych služieb mesto KOŠICE podporuje najmä mladé rodiny a rodiny s deťmi a napomáha marginalizovaným skupinám obyvateľov mesta odkázaných na sociálnu pomoc a sociálne služby pri prekonávaní sociálnej záťaže a ich integrácií.*
- * *Mesto KOŠICE je vyhľadávaným medzinárodným centrom kultúry a kultúrno-poznávacieho turizmu. Kultúrny a kreatívny priemysel sú dôležitou časťou ekonomiky mesta.*
- * *Mesto KOŠICE proaktívne podporuje rozvoj inovačných aktivít a rozvoj inovačnej kultúry medzi univerzitami, podnikmi z výroby a služieb a verejnou správou. V meste KOŠICE sa stabilizujú mladí vysokokvalifikovaní pracovníci a prichádzajú sem pracovať špičkoví zahraniční odborníci.*
- * *Mesto vytvára priaznivé podnikateľské podmienky pre technologickú excelenciu a flexibilitu podnikov, ktoré sa tu zakladajú a rastú najmä oblasti IT sektora, high tech materiálov, bio-medicíny, obnoviteľných zdrojov energie a strojárstva.*
- * *Zdravšie a čistejšie prostredie mesta KOŠICE s možnosťami pre aktívny oddych a rekreáciu, zvyšuje jeho atraktivitu, nie len pre jeho obyvateľov, ale aj pre jeho návštevníkov, nových podnikateľov a investorov, čím významne prispieva k rozvoju mesta.*
- * *Deti a mládež majú v meste KOŠICE vytvorené podmienky pre získanie kvalitného vzdelania zvyšujúce ich základné kompetencie – vedomosti, zručnosti a postoje pre ďalšie vzdelávanie.*
- * *Kvalitné a dostupné celoživotné vzdelávanie obyvateľov mesta KOŠICE vytvára predpoklady pre trvalý rozvoj mesta aj v budúcnosti.*
- * *KOŠICE sú bezpečným mestom pre jeho obyvateľov i návštevníkov. Bezpečná, prijateľná a atraktívna je aj dopravná situácia v meste KOŠICE pre všetkých účastníkov dopravy – chodcov, cyklistov, vodičov.*
- * *Samospráva mesta komunikuje s verejnosťou prostredníctvom kvalitných elektronických informačných služieb.*
- * *Mesto má v zahraničí dobré meno a medzinárodná spolupráca je proaktívne využívaný nástroj na rozvoj mesta KOŠICE.*

3.5 Stratégia rozvoja mesta Košice



3.5.1 Košice - mesto rodiny

V súčasnosti evidujeme negatívny trend v spoločnosti, ktorým je oslabovanie hodnôt a významu rodiny, tradične považovanej za základnú bunku spoločnosti. Košice sú mesto, v ktorom pribúda počet neúplných rodín a neúplnosť rodiny sa premieta do jej ekonomickej situácie. Túto skutočnosť je možné dokladovať údajmi ÚPSVaR v Košiciach, keď podľa jeho štatistik bol pomer neúplných rodín zo všetkých rodín poberajúcich DHN v meste v roku 2006 až 83 %.

Nepriaznivú situáciu v stave a podpore mladej rodiny veľmi jednoznačne naznačujú aj údaje, z ktorých vyplýva, že **mladé rodiny s jedným dieťaťom sú dlhodobo ekonomicky najslabšie**. V Meste Košice sa rodiny s jedným dieťaťom **podieľajú až 45%** na pomere poberateľov DHN. Uvedený jav predznačuje aj **zvýšené riziko budúcej nestability mladej rodiny so zlým finančným zázemím**. Tento predpoklad potvrdzujú aj rastúce trendy v rozvodovosti a zvyšovanie počtu rodín v starostlivosti orgánu SPO v meste, ako aj fakty z oblasti náhradnej rodinnej starostlivosti.

Podobný stav ekonomickej situácie rodiny s jedným dieťaťom (mladej začínajúcej rodiny) konštatuje aj MPSVaR v celoslovenskom rozmere, keď **v rámci SR sa takého rodiny podieľajú na pomere poberateľov DHN až 40,2 %** (údaj je prevzatý zo Správy o sociálnej situácii za rok 2006). Aj napriek skutočnosti, že tento pomer je v celoslovenskom rozmere značne nepriaznivý, je žiaduce uvedomiť si, že situácie mladých rodín v meste je v pomere poberateľov DHN ešte horšia ako celoslovenský priemer (až 45%).

Mesto Košice sa tiež vyznačuje výrazne vyšším podielom obyvateľov žijúcich z DHN (17 %) oproti celoslovenskému podielu (7 %). Vysoký podiel obyvateľov mesta – poberateľov DHN je limitujúcim faktorom ďalšieho rozvoja danej skupiny obyvateľstva a výrazne ovplyvňuje aj potenciál rozvoja samotného mesta. Túto skupinu môže veľmi nepriaznivo zasiahnuť aj realizácia plánovanej deregulácie nájomného a nepripravenosť rôznych foriem sociálneho bývania.

Oslabovanie rodiny a jej väzieb, si vyžiada náhradu týchto vzťahov profesionálnymi sociálnymi pracovníkmi s nárokmi na ich prácu. **Čo niekedy zvládla rodina sa presúva na profesionálne inštitúcie poskytujúce sociálnu pomoc a sociálne služby**. V súvislosti s týmito skutočnosťami sa zvyšuje tlak na rozsah, kvalitu a efektívnosť poskytovaných sociálnych služieb. Trendom EÚ v sociálnych službách je preferovanie terénnych a ambulantných služieb s očakávaným znižovaním dopytu po pobytových službách a vytváranie podmienok pre vznik zariadení sociálnych služieb s nízkou kapacitou – do 50 (zariadenia rodinného typu). Nepriaznivý demografický vývoj naznačuje dlhodobý nárast počtu dôchodcov, ktorí predstavujú tiež významnú cieľovú skupinu. Obyvatelia, ktorým bol v r. 2006 vyplácaný akýkoľvek druh dôchodku predstavoval viac než jednu pätinu občanov Košíc, z čoho vyplýva potreba zabezpečiť pre túto početnú skupinu obyvateľstva adekvátne a dostupné (najmä finančne) možnosti pre bývanie, sociálne služby a tiež možnosti pre aktívne trávenie voľného času.

Iba prostredníctvom komplexne navrhnutého riešenia v oblasti podpory inštitútu rodiny a rôznych marginalizovaných skupín obyvateľstva v meste v oblasti ich špecifických potrieb, je možné očakávať stabilizáciu kvalifikovaných mladých ľudí a zakladanie mladých rodín s pozitívnym dopadom na demografický vývoj mesta, zvýšenie sociálnej inklúzie a skvalitnenie života marginalizovaných skupín obyvateľstva a predchádzaniu chudoby. Posilnenie sociálnych väzieb prispeje aj k zlepšeniu a rozvoju ekonomických činností v meste.

Očakávaný stav:

Mesto Košice významne posilňuje základné funkcie rodiny a spoločenský status rodiny, ako základnej bunky zdravej spoločnosti.

V meste sa stabilizujú mladí kvalifikovaní ľudia a zakladajú rodiny.

Poskytovaním kvalitných služieb Mesto v rámci svojich možností vytvára primerané podmienky pre život najmä mladým rodinám, rodinám s deťmi a marginalizovaným skupinám obyvateľov mesta odkázaným na sociálnu pomoc a sociálne služby.

Ciele a opatrenia:

1. Zlepšiť sociálne služby a sociálnu pomoc rodinám a jej členom.

- 1.1. Zvýšenie a zlepšenie najmä terénnych a podporných služieb pre seniorov a zdravotne odkázaných občanov
- 1.2. Skvalitnenie sociálnych služieb, najmä opatrovateľských služieb a služieb poskytovaných v zariadeniach sociálnych služieb
- 1.3. Komplexná výchova členov rodiny pre kvalitný život a posilnenie rodinných vzťahov a rodinných väzieb

2. Humanizovať prostredie sídlisk v meste a skvalitniť podmienky bývania najmä v bytoch starších obytných súborov na území mesta opotrebovaných ich dlhoročným užívaním.

- 2.1. Rekonštrukcia bytov a bytových súborov a revitalizácia prostredia sídlisk so zameraním na revitalizáciu občianskej vybavenosti
- 2.2. Zvýšenie percentuálneho podielu nájomných bytov vo vlastníctve mesta o 2% a zvýšenie dostupnosti bytov najmä pre mladých ľudí, mladé rodiny a marginalizované skupiny obyvateľstva
- 2.3. Zvýšenie identifikácie obyvateľov s vlastnou obytnou štvrťou a ich zainteresovanosti a participácie na kvalite života v nej



3.5.2 Košice – mesto kultúry

Jednou z rýchlo rastúcich častí globálnej ekonomiky v dnešnom svete je tzv. kreatívny priemysel, resp. kreatívna ekonomika. Medzi sektory kreatívnej ekonomiky sa zvyčajne počítajú reklama, architektúra, umenie, remeslá, design, móda, film, video, fotografia, softwarové hry a elektronické publikovanie, hudba, televízne a rozhlasové vysielanie. Tieto sektory kreatívnej ekonomiky sa stávajú stále väčším zdrojom príjmov aj pre mestá. Mnohé mestá vyspelých krajín prešli zásadnou transformáciou svojej kultúrnej infraštruktúry, ktorá zodpovedá európskym štandardom 21. storočia a to tak, aby rozšírili ponuku kultúrnych aktivít, dosiahli vyššiu participáciu svojich obyvateľov a návštevníkom mesta na kultúrnych podujatiach a zvýšili svoju medzinárodnú atraktivitu.

Mesto Košice má najväčší pamiatkový fond na Slovensku, má množstvo historických pamiatok, dostatok klasických kultúrnych inštitúcií a v nich ponúkajúcich sa podujatí, bohatú históriu a historické osobnosti. Dominantou medzi historickými budovami je gotický Dóm – katedrála Sv. Alžbety. Kultúrnu infraštruktúru tvoria klasické kultúrne zariadenia pokrývajúce hudbu, tanečné umenie, divadlo, film, literatúru, výtvarné umenie, sochárstvo, fotografiu. Mesto disponuje ďalšími turisticky potenciálnymi atrakciami akým je Technické múzeum, letecké múzeum, múzeum voskových figúr, botanická záhrada, ZOO. V meste prebieha modernizácia turisticky supraštruktúry akým je viacúčelové zariadenia ako napr. kapacitne na Slovensku najväčšia Steel arena, sieť medzinárodných hotelov. Vzdelávacie inštitúcie na

úrovni základného, stredného aj vysokého školstva vytvárajú tvorivý potenciál pre rozvoj kultúrneho priemyslu.

To všetko vytvára predpoklady pre rozvíjanie mestskej kultúry a kultúrno-poznávacieho turizmu, ako hlavného smerovania rozvoja mesta a preto, aby sa aj mesto Košice zaradilo medzi vyhľadávané medzinárodné centrá kultúry s rozvinutými kreatívnymi sektormi ekonomiky.

Mesto prešlo úspešne prvým kolom súťaže o vysoko prestížny titul „Európske hlavné mesto kultúry“, v rámci ktorej pripravuje nové investičné projekty v oblasti kultúry, rôzne aktivity na rozvíjanie a transformáciu kultúrnej infraštruktúry mesta s cieľom dosiahnuť pozitívnu zmenu kultúrneho správania sa svojich obyvateľov.

Pre rozvoj kultúrno-poznávacieho turizmu a zvýšenie príjmov z tohto typu cestovného ruchu musí mesto venovať väčšiu pozornosť lepšej spolupráci verejnej správy a súkromného sektoru, lepšiemu marketingu a lepšej ponuke prostredníctvom nových produktov pre aktívny cestovný ruch. Z týchto dôvodov sú navrhnuté nasledovné ciele a opatrenia:

Očakávaný stav:

Mesto Košice je vyhľadávaným medzinárodným centrom kultúry a kultúrno-poznávacieho turizmu.

Kultúrny a kreatívny priemysel sú dôležitou časťou ekonomiky mesta.

Ciele a opatrenia:

1. Pripraviť a zaviesť systém podpory rozvoja kultúry v meste

- 1.1. Vytvorenie systému manažmentu, marketingu a podpory rozvoja kultúry mesta
- 1.2. Podpora zlepšenia partnerstva a prepojenosti jednotlivých subjektov pôsobiacich v oblasti kultúry, vzdelávania a výchovy

2. Dosiahnuť transformáciu kultúrnej infraštruktúry mesta tak, aby zodpovedala európskym štandardom 21.storočia

- 2.1. Realizácia investičných projektov v súvislosti s prípravou projektu EHMK (aj pomocou európskych a štátnych finančných zdrojov)
- 2.2. Dobudovanie a rekonštrukcia kultúrnej infraštruktúry v mestských častiach

3. Skvalitniť a rozšíriť ponuku v oblasti kultúrno-poznávacieho turizmu

- 3.1. Dobudovanie supraštruktúry a infraštruktúry v oblasti cestovného ruchu
- 3.2. Vytvorenie nových integrovaných produktov pre aktívny cestovný ruch
- 3.3. Vytvorenie systému marketingu a podpory rozvoja CR v oblasti kultúrno-poznávacieho turizmu
- 3.4. Zabezpečenie kvalitných ľudských zdrojov



3.5.3 Košice – mesto inovácií

Zvýšený záujem o inovácie a zvýšená podpora inovačným aktivitám boli na európskej úrovni deklarované v Lisabonskej stratégii v marci 2000. Základným argumentom pri schvaľovaní bolo poznanie, že ak chce EU konkurovať viac iným vyspelým ekonomikám, musí venovať viac pozornosti a prostriedkov vede, výskumu a inováciám. Ciele Lisabonskej stratégie sú koncipované nielen pre európsku a národnú úroveň, ale aj pre úroveň regionálnu a lokálnu.

Podľa schválenej Inovačnej stratégie SR do roku 2013 by sa inovácie mali stať jedným z hlavných nástrojov rozvoja znalostnej ekonomiky a zabezpečovania vysokého ekonomického rastu SR pri dosahovaní úrovne najvyspelejších ekonomík EU. Cieľom Inovačnej stratégie je vytvoriť regionálne inovačné štruktúry, ktoré vytvoria základnú štruktúru, smerujúcu k trvalej udržateľnosti rozvoja na báze znalostí.

Podľa Národného strategického a referenčného rámca Slovenska sú mestá tzv. inovačnými pólmi, čo znamená, že v mestách sa sústreďujú aktivity na podporu pro-inovatívneho prostredia, ktoré má zasahovať aj širšie okolie mesta. Mestá sú preto spoluzodpovedné za vytváranie podmienok a predpokladov na zabezpečovanie priaznivého prostredia podporujúceho inovácie, inovatívne prístupy a riešenia, za rozvoj inovačných aktivít a inovačnej kultúry.

Práve mesto Košice, ako hospodárska metropola Východného Slovenska, má najlepšie predpoklady stať kľúčovým výskumným inovačným centrom a centrom excelentnosti v SR. V súčasnosti sa vyznačuje rozvinutým podnikateľským prostredím so zastúpením odvetví priemyslu rovnako ako aj služieb, ktoré je však potrebné kultivovať, diverzifikovať a smerovať k štruktúre založenej na službách a výrobe s vyššou pridanou hodnotou v kľúčových segmentoch akým je IT, bio-medicína, high-tech materiály a nano-technológie a presné strojárstvo a obnoviteľné zdroje.

Mesto tiež disponuje významným vedecko-výskumným potenciálom, tvoreným najmä prítomnosťou viacerých vysokých škôl ako aj ústavov SAV.

Rozvoj inovačných aktivít a podpora diverzifikácie a subdodávateľských sietí v priemyselných odvetvi vytvárajúcich vyššiu pridanú hodnotu v aglomerácii mesta Košíc je teda logickým vyústením súčasných trendov v smerovaní ekonomických aktivít, avšak odráža aj potenciál a potreby mesta v globálnej konkurencieschopnosti metropolitných centier. Z tohto aspektu je potrebné podporovať a kultivovať finančné služby v oblasti rizikového kapitálu, patentovej ochrany, v oblasti ISO a medzinárodného marketingu.

Dôležitou témou je systematická podpora inovačných aktivít začínajúcich malých a stredných podnikov a to najmä prostredníctvom tzv. regionálnych inovačných centier, ktorých vytvorenie predpokladá Inovačná politika SR na roky 2008 – 2010, ako aj Inovačná stratégia Košického samosprávneho kraja predpokladajú. Regionálne inovačné centrá by mali byť vytvorené v každom zo siedmich podporovaných krajoch a budú implementovať regionálnu inovačnú stratégiu. Mali by sa v nich sústreďovať aktivity na podporu inovačného prostredia. Vzhľadom k tomu, že vytvorenie regionálnych inovačných štruktúr je strategickým cieľom národnej a regionálnej úrovne, že na budovanie RIC sú vyčlenené finančné prostriedky zo štrukturálnych fondov vo výške takmer päť miliárd korún a že pri založení RIC sa počíta s účasťou miest a obcí, mesto by sa malo v každom prípade podieľať na implementácii RIS a založení a činnosti RIC.

Z diskusií v tematických skupinách tiež vyplynulo, že mesto by malo v maximálnej možnej miere využiť obdobie, v ktorom je zvýšený záujem o investovanie na jeho území a preto by malo mať jasnú stratégiu pri komunikácii s potenciálnymi investormi a systém podpory pri vstupe nových technologicky orientovaných investorov a investorov s vyššou pridanou hodnotou na územie mesta. Za významný stimulujúci faktor je potrebné považovať aktívnu inštitucionálnu a materiálnu podporu mesta pri budovaní technologických výskumno-vývojových centier a centier excelentnosti, technologických platforiem, ktoré pripravujú univerzity spolu so SAV a s verejnou správou a uchádzajú sa o financovanie z operačného programu veda a výskum a konkurencieschopnosť a hospodársky rast a z operačného programu informatizácia

Systematické a flexibilne vytváranie priaznivého podnikateľského prostredia na rozvoj inovácií a inovačných aktivít sa odrazí v nových a lepších pracovných príležitostiach s vyššími platmi vytvárajúcich vyššiu pridanú hodnotu a vyžadujúcich vyššiu kvalifikáciu čo prispeje k lepšiemu uplatneniu a stabilizácii najmä mladých ľudí. Podnikanie v týchto odvetviach vo výraznej miere nezaťažuje dopravný systém mesta a nie je náročné na

energie a suroviny, čo je v súlade s tým, že v meste sa už nenachádzajú veľké plochy vhodné na podnikanie, ktoré by mohlo ponúknuť investorom.

Očakávaný stav:

Zlepšené pro-inovatívne prostredie a inovačná kultúra a zvýšený prílev nových investícií s vysokou pridanou hodnotou

Ciele a opatrenia:

1. Podporiť vznik a činnosť inovačných štruktúr a procesov

- 1.1. Podpora vzniku a činnosti RIC a implementácie RIS a zlepšovanie verejných odborných kapacít pre inovačnú a znalostnú politiku
- 1.2. Podpora rozvoja mesta ako inovačného pólu - sieťovanie, klastrovanie, vytváranie komunit pre strategické inovácie – spojenie medzi podnikateľským sektorom a VaV inštitúciami
- 1.3. Podpora komunikačných nástrojov zameraných na propagáciu inovatívnosti
- 1.4. Budovanie podpornej infraštruktúry - vytváranie podmienok pre existujúcich a začínajúcich podnikateľov v odvetviach s vyššou pridanou hodnotou

2. Podporiť prílev nových investícií s vysokou pridanou hodnotou na území mesta Košice

- 2.1. Vytvorenie dostatočných odborných kapacít mesta pre komunikáciu s potenciálnymi investormi a vypracovanie a realizácia systému podpory možných investorov pri vstupe do mesta
- 2.2. Propagácia mesta ako vhodného miesta na investície s vyššou pridanou hodnotou



3.5.4 Košice – zdravé mesto

Zdravie Košičanov ovplyvňuje najmä životný štýl, ktorý je najvýznamnejším faktorom ovplyvňujúcim zdravie až 50%, nasleduje životné prostredie 20 %, genetické faktory 20 % a úroveň zdravotnej starostlivosti len v 10 – 20%. Prvé dva faktory, ktoré sú Mestom ovplyvniteľné, sú základom pre definovanie jedného zo smerovaní rozvoja mesta „zdravé mesto“. Smerovanie vychádzalo tiež z významnej skúsenosti mesta z celosvetovej kampane zdravých miest a realizácie projektu Zdravé mesto Košice, ktorého obsahovým naplnením boli témy zdravia obyvateľov mesta vo väzbe na zdravé a čistejšie životné prostredie.

Smerovanie Košice - zdravé mesto je alternatívou pre obyvateľov Košíc ako kompenzácia znečisteného životného prostredia veľkými priemyselnými zdrojmi a zdrojmi znečisťovania životného prostredia mesta dopravou, najmä ovzdušia zameraná na skvalitňovanie prostredia a územia mesta, najmä skvalitňovanie zelene, **ako kvalitného prostredia pre život**. Košice - zdravé mesto sú založené na

- zdravom a čistom prostredí mesta pre život prostredníctvom:
 - zvýšenia čistoty územia mesta (čisté verejné priestranstvá, efektívne odpadové hospodárstvo, riešenie iných významných potenciálnych zdrojov znečistenia územia)
 - obmedzením rizikových faktorov života v meste (najmä prašnosť, hlučnosť)
 - ozelenenia mesta a humanizáciou a estetizáciou sídlisk
 - zabezpečením dostatku kvalitnej pitnej vody pre každého spotrebiteľa

- podporou zlepšovania zložiek životného prostredia, najmä čistoty ovzdušia a to najmä riešením zdrojov znečistenia ovzdušia z dopravy
- zdraví obyvateľov mesta prostredníctvom:
 - zvýšenia prevencie a uvedomenia obyvateľa v starostlivosti o vlastné zdravie
 - rozšírenia možností aktívneho „ mestského“ oddychu, rekreácie a športu pre všetkých

Zdravé a čisté prostredie mesta pre život a zdravý obyvateľ mesta sú základom budovania jeho sociálneho zázemia, sociálnych väzieb k svojmu mestu a jedným z predpokladov spokojnosti obyvateľov vo svojom meste žiť, pracovať, tráviť voľný čas. Zdravý obyvateľ podáva lepší pracovný výkon a nepriamo mestu prináša ekonomické efekty. Jeho zdravie je predpokladom pre kvalitný život svoj a svojej rodiny, je viac motivovaný „ starať sa“ aj o svoje mesto a participovať na jeho rozvoji.

Očakávaný stav:

Zdravšie a čistejšie prostredie mesta zvyšuje jeho atraktivitu. Nie len pre jeho obyvateľov, ale aj pre jeho návštevníkov, podnikateľov a investorov, čím významne prispieva k rozvoju mesta.

Účinná a aktívna prevencia a zdravé životné prostredie zlepšuje zdravie a fyzickú i psychickú kondíciu obyvateľov mesta.

Ciele a opatrenia:

1. Skvalitniť podmienky pre zlepšovanie zdravia obyvateľov mesta

- 1.1. Rozšírenie možností aktívneho oddychu a krátkodobej rekreácie na celom území mesta
- 1.2. Zvýšenie osvetly a výchovy k prevencii a uvedomovaniu obyvateľov v starostlivosti o vlastné zdravie
- 1.3. Zabezpečenie podmienok pre poskytovanie kvalitnej zdravotníckej starostlivosti v objektoch na to určených, ktoré sú majetkom mesta

2. Z územia mesta Košice vytvoriť zdravšie prostredie pre život

- 2.1. Zvýšenie čistoty územia mesta
- 2.2. Obmedzenie rizikových faktorov znečistenia životného prostredia v meste, najmä environmentálnych záťaží, hluku a znečistenia ovzdušia prachom
- 2.3. Zefektívnenie starostlivosti o zeleň a zlepšenie plnenia funkcií verejnej zelene v meste
- 2.4. Zabezpečenie kvalitnej pitnej vody pre každého spotrebiteľa



3.5.5 Školstvo a vzdelávanie

Košice sú tradičným centrom východného Slovenska orientovaným na inovácie s rozvinutou sieťou vzdelávacích inštitúcií, vrátane široko odborového univerzitného zázemia, čo predstavuje základ hospodárskej diverzifikácie. Prítomnosť širokospektrálnej výskumnej základne s relatívne dobrým vzdelanostným a kvalifikačným ľudským potenciálom v oblasti vedy a výskumu, schopnej poskytovať konkurenčné výskumné výsledky vo vybraných odboroch aj naďalej predurčuje mesto do úlohy najdôležitejšieho centra vzdelania a výchovy a vzdelávania v regióne.

Nadobudnutím účinnosti zákona č. 416/2001 Z. z. o prechode niektorých pôsobností z orgánov štátnej správy na obce a na vyššie územné celky v znení neskorších predpisov bol obciam zverený výkon činností systematicky rozdelený na:

a) prenesený výkon štátnej správy

b) výkon samosprávnych činností (originálne kompetencie obce).

Mesto Košice je zriaďovateľom škôl (ZŠ, MŠ, ZUŠ, JŠ) a školských zariadení (CVČ, ŠJ, SSS, ŠSZČ), súčasne je aj vlastníkom a správcom objektov užívaných za týmto účelom.

Normatívny spôsob financovania škôl a školských zariadení (ďalej ŠaŠZ) a nedostatok financií na krytie originálnych kompetencií zriaďovateľa ovplyvňujú ucelenú koncepciu rozvoja školstva v meste. Školstvo v posledných rokoch zápasí s nedostatkom finančných prostriedkov na bežnú prevádzku škôl a školských zariadení. Plynulá prevádzka sa zabezpečuje len vďaka realizácii úsporných opatrení zameraných na hospodárne a efektívne vynakladanie rozpočtových prostriedkov a racionalizácie siete škôl a školských zariadení. Dlhodobý deficit finančných prostriedkov znamená aj sústavné obmedzovanie nákupu učebných pomôcok, didaktických prostriedkov, akúkoľvek obmenu morálne a fyzicky opotrebovaného a znehodnoteného vybavenia, ako aj realizáciu revízií v požadovanom množstve.

Aj napriek nepriaznivému stavu sú neustále vyhľadávané možné riešenia v prospech skvalitnenia činnosti škôl a školských zariadení, ktoré súvisia so spoločenskými zmenami spoločnosti, vzhľadom na vstup Slovenska do Európskej únie. Z uvedeného dôvodu má mesto povinnosť riešiť aj investičný a modernizačný dlh škôl a školských zariadení, a to i s ponúkanou reálnou možnosťou využívania doplnkových finančných zdrojov zo štrukturálnych fondov. Významnou je aj racionalizácia prebiehajúca v regionálnom školstve, ktorá znamená úpravu siete škôl pri zohľadňovaní ekonomických možností zriaďovateľa, ktorou prispôbuje kapacitu škôl aktuálnym a perspektívnym tendenciám populačného vývoja, potrebám žiadanej kvalifikovanej pracovnej sily na trhu práce, optimalizuje prevádzku škôl z personálneho a finančného hľadiska.

Ekonomika a nové zákony, ale v neposlednom rade aj demografický vývoj v meste, nútia zriaďovateľa racionalizovať sieť škôl a školských zariadení. Na vývoj škôl a školských zariadení v meste vplývajú faktory ako ekonomické zázemie mesta Košice, financovanie školstva, demografický vývoj obyvateľstva, racionalizácia siete základných škôl, kurikulárna reforma školstva, stav učiteľstva a ďalšie vzdelávanie vedení škôl a pedagogických zborov. Poznanie a predpovedanie vývoja počtu detí prvého ročníka je nevyhnutné pre zriaďovateľov základných škôl z dôvodov uskutočňovania racionalizácie siete škôl. V rámci presadzovania moderných školských postupov a novej filozofie vzdelávania v štátnych školách a školských zariadeniach Slovenskej republiky je potrebné zamyslieť sa aj nad možnosťou podporných aktivít, ktoré umožnia skvalitniť starostlivosť o žiakov v školách a školských zariadeniach, ktoré patria pod zriaďovateľskej pôsobnosť mesta Košice.

Pri porovnávaní pripravenosti žiakov s inými krajinami v rámci EU, je vidieť, že kvalita výchovno-vzdelávacieho procesu na Slovensku nezaručuje výsledky, vedúce k našej spokojnosti. Prístup k vzdelaniu by mal v sebe zahŕňať rovnosť príležitostí na získanie nových poznatkov, rozvíjanie potrebných zručností a životne dôležitých kompetencií a vytváranie určitých hodnotových postojov. Takýto hodnotový prístup k vzdelaniu je garantovaný vo viacerých medzinárodných dokumentoch záväzných tiež pre Slovenskú republiku.

Je potrebné, aby aj mesto venovalo zvýšenú pozornosť kvalite výchovno-vzdelávacieho procesu a pripravenosti škôl na v reforme navrhované dvojúrovňové projektovanie vzdelávacích programov – štátny vzdelávací program (ŠVP) a školský vzdelávací program (ŠkVP). Súčasťou reformy sú obsahové zmeny, ktoré sa budú uskutočňovať postupne v priebehu 4 nasledujúcich rokov . Nové vzdelávacie programy ŠVP a ŠkVP sú vytvorené na základe požiadaviek zameraných na zvyšovanie kľúčových spôsobilostí (kompetencií) žiakov, zavádzanie nových foriem a spôsobov vyučovania, podporu zvyšovania kreativity, aktívny rozvoj troch základných druhov gramotnosti:

všeobecnú, jazykovú a počítačovú. Je potrebné venovať pozornosť zvyšovaniu odbornej pripravenosti pedagogických zamestnancov a manažmentov škôl, hlavne využívaniu informačno-komunikačných prostriedkov.

Potreba permanentného zlepšovania kvality pri súčasnom znižovaní nákladov je spôsobená veľkou konkurenciou a neustále sa zvyšujúcimi požiadavkami partnerov školy. Úlohou základného školstva je plne rozvinúť osobnosti žiakov, naučiť ich žiť svoj vlastný život. Na dosiahnutie lepšej kvality života najúčinnjším nástrojom je kvalitné vzdelanie. Jednou z charakteristík oblasti školstva a vzdelávania v meste Košice je aj nepostačujúca kvalifikácia pracovnej sily hlavne v oblasti vzdelávania cudzích jazykov a nedostatok kvalifikovaných absolventov. Riešením je zlepšiť kvalitu výchovno-vzdelávacieho procesu stredných škôl ako aj kvalitu ich vybavenia. Stredné školy sú však v prevažnej miere v zriaďovateľskej pôsobnosti samosprávneho kraja, a preto riešenia tohto problému nie sú súčasťou stratégie mesta Košice. Veková štruktúra pedagogických kolektívov ŠaSZ má v zriaďovateľskej pôsobnosti mesta Košice má v súčasnosti tendenciu generačnej výmeny – omladzovania kolektívov, čo prispieva k vylepšeniu vekovej štruktúry, kolektívy sú vo väčšine ustálené, erudované, odborne zdatné. Znižuje sa počet pedagógov bez potrebnej kvalifikácie a pedagogickej spôsobilosti.

Formálna ako aj neformálna výchova a vzdelávanie, podobne ako aj celoživotné vzdelávanie sú kľúčovým a spoločným aspektom ďalšieho rozvoja mesta vo všetkých oblastiach, ovplyvňujúcim jednotlivé rozvojové oblasti buď priamo alebo nepriamo. Faktorom, ktorý podmieňuje zabezpečenie kvality pracovnej sily rovnako ako aj udržiavanie psychickej pohody obyvateľstva je celoživotné vzdelávanie.

Koordinačnou činnosťou v oblasti vzdelávania pedagogických a nepedagogických zamestnancov ŠaSZ v zriaďovateľskej pôsobnosti mesta Košice sa zoberá Metodický úsek SSS (ďalej MÚSSŠ). Poslaním MÚ SSS je vytvoriť funkčný, vysoko odborný vzdelávací servis zabezpečujúci rýchly, kvalitný a odborný prísun potrebných informácií, fungujúci na báze vzájomnej výmeny skúsenosti, prenosu informácií pre riadiacich, pedagogických a nepedagogických zamestnancov ŠaSZ. MÚ SSS bude sprostredkovávať informácie a poskytovať odbornú pomoc školám v súvislosti s kurikulárnou reformou, vytvárať podmienky pre kvalitný rozvoj DVPZ v súvislosti so zabezpečením kariérneho rastu pedagogických zamestnancov, vytvárať podmienky pre efektívne a zmysluplné čerpanie finančných prostriedkov z ESF pre oblasť vzdelávania a ľudských zdrojov a koordinovať fungovanie medziškolských predmetových klubov učiteľov za účelom výmeny odborných skúseností učiteľov, ako aj vytvorenie priestoru pre ich stretávanie sa.

V meste však naďalej pretrvávajú nedostatočný záujem a nedocenenie celoživotného vzdelávania. Obyvateľom mesta chýba motivácia, a tiež systém „riadeného samovzdelávania“. Ponuka kvalitných kurzov celoživotného vzdelávania je nepostačujúca, rovnako ako nie sú rozvinuté a rozšírené nové formy vzdelávania (e-learning a dištančné vzdelávanie).

Očakávaný stav:

Dostupnosť kvalitného vzdelania a zlepšená pripravenosť detí a žiakov pre ďalšie vzdelávanie.

Zvýšený záujem o celoživotné vzdelávanie a rozvinuté nové formy celoživotného vzdelávania.

Ciele a opatrenia:

1. Zlepšiť technický stav a vybavenosť školskej infraštruktúry

- 1.1. Realizácia kompletnej rekonštrukcie školských budov (s využitím ŠF EU ako hlavného finančného zdroja na zníženie investičného deficitu)

- 1.2. Zvýšenie vybavenosti odborných učební a laboratórií všetkých škôl laboratórnou a počítačovou technikou
- 1.3. Zlepšenie využívania školských areálov a zabezpečenie výstavby nových multifunkčných ihrísk

2. Zvýšiť kvalitu výchovno-vzdelávacieho procesu na ZŠ

- 2.1. Zvýšenie odbornej pripravenosti a motivácie pedagogických pracovníkov zlepšovať svoje vedomosti a zručnosti
- 2.2. Zavedenie nových foriem a spôsobov vyučovania na základných školách, základných umeleckých školách a školských zariadeniach

3. Podporiť rozvoj celoživotného vzdelávania a celoživotného poradenstva

- 3.1. Podpora zvyšovania kvality celoživotného vzdelávania (CZV) a celoživotného poradenstva (CZP) s dôrazom na rozvoj spôsobilostí, prehĺbovanie a zvyšovanie kvalifikácie zamestnancov Mesta
- 3.2. Uľahčovanie prístupu k CZV a CZP a zvyšovanie podielu obyvateľov participujúcich na programoch CZV a CZP



3.5.6 Doprava

Vysoký hospodársky rast, ktorý Slovensko v posledných rokoch zažíva, nesie so sebou aj vysokú intenzitu dopravy a to najmä cestnej dopravy. Vo veľkých mestách sa počet automobilov za posledných päť rokov takmer zdvojnásobil. Omnoho vypuklejšim sa tak stal problém kongescie – hustoty premávky aj v meste Košice. Do popredia vystúpili otázky, ktorými sa zaoberá už Biela kniha EK z roku 2001 a tiež najnovšia Zelená kniha EK – dosiahnutie rovnováhy medzi modernizáciou verejných služieb a racionálnejším využívaním mestskej dopravy, zaručenie bezpečnosti na cestách, rozvoj vysokokvalitnej mestskej dopravy - podpora ekologickej mestskej dopravy. Podmienkou nájdania optimálneho rovnovážneho stavu medzi bezpečnosťou, mobilitou, spokojnosťou a ekológiou pre automobilovú dopravu je spolupôsobenie kvalitnej dopravnej infraštruktúry a dohľad nad jej využívaním.. Účinnosť využívania nástrojov riadenia dopytu po doprave (finančné, technické, organizačné) závisí od kvality súbežnej osvetovo-informačnej kampane za ich prijateľnosť, zdôrazňujúcou ich význam pre dlhodobu udržateľnú mobilitu so znesiteľnými vedľajšími dôsledkami. Zvládnutie prepravných potrieb predpokladá zvyšovanie podielu prepravy veľkokapacitnou verejnou dopravou voči individuálnej doprave. Na zvyšovanie bezpečnosti dopravy je nevyhnutné dobudovať základný komunikačný systém, skvalitniť informačno-navigačný systém, dopravné značenia a signalizačné zariadenia. Znižovanie kongescie a posilňovanie ekologickej mestskej dopravy nie je možné bez zmeny systému statickej dopravy – budovania veľkokapacitných viacúčelových záchytných parkovísk na vstupoch do mesta a pri kľúčových dopravných uzloch, ich integrované prepojenie s kvalitnou verejnou dopravou vedenou naprieč centrom mesta a citlivé utlmovanie parkovacích možností v centre mesta zohľadňujúcich jedinečný charakter Mestskej pamiatkovej rezervácie.

Klesajúca obsadenosť osobných automobilov (necelých 1,3 osoby na automobil) a vzrastajúci počet ľudí s každodennou dochádzkou do zamestnania a škôl stavia mesto pred ťažkú a prakticky nespĺniteľnú úlohu: každé auto = 1 osoba, čo si vyžaduje miesto na dopravnej ceste a tiež 2 trvalé parkovacie miesta (doma aj pri pracovisku). Dôsledkom je súčasný nápor na statickú dopravu, ktorý je príležitosťou na prehodnotenie politiky parkovania s odvážnym cieľom – preorientovať návyky ľudí na iný spôsob dopravy. Úspech toho závisí od pripravenosti mesta ponúknuť nespokojencom v pravom čase primeranú

alternatívu – rýchlu, komfortnú a lacnú verejnú dopravu, atraktívne cyklotrasy, sieť chodníkov.

Aj štandardné postupy priameho poskytovania parkovacích možností vyžadujú nové prístupy s finančnou a realizačnou spoluúčasťou súkromného sektora, ale aj budúcich užívateľov. Pri obmedzených plošných aj finančných možnostiach mesto môže zapojiť súkromných poskytovateľov parkovacích služieb – výstavba aj prevádzka parkovísk aj parkovacích domov vo vybratých lokalitách. Výber lokalít a podmienok má vyplývať z dopravnej koncepcie mesta, čo do únosnej zaťaženia územia aj štruktúry dopravy.

Pešia a cyklistická doprava majú pri ich podpore veľký potenciál prispieť k znižovaniu zaťaženia dopravy a zvýšeniu spokojnosti obyvateľov mesta, preto je nevyhnutné neustále budovať dopravnú infraštruktúru aj pre tieto prirodzené formy dopravy. Zlepšenie a zatriktívnenie dostupnosti historického centra mesta pre chodcov a cyklistov ako aj pre verejnú dopravu je vhodnou alternatívou k súčasnému náporu individuálnej dopravy a je vítaným oživením každej lokality. Košiciam chýba koncepčný programový dokument o pešej doprave, ktorý bude (ako podobný cyklistický dokument) obsahovať záväzné rozvojové princípy (napr. nárokovateľnosť financovania z mestského rozpočtu, povinnosť riešiť pohyb chodcov v každej dopravnej investícii, ochrana územnej rezervy peších koridorov).

Rozvoj vysokokvalitnej mestskej dopravy - podpora ekologickej dopravy by mala obsahovať zatriktívňovanie a zvyšovanie kultúry cestovania prostriedkami MHD a budovanie integrovaného dopravného systému. Integrované dopravné systémy (KIDS - Košický integrovaný dopravný systém, KORID - Košická osobná regionálna integrovaná doprava) pomôžu prepojiť električkovú dopravu so železničnou, rozšíriť elektrifikáciu MHD a prepojiť ju s letiskom.

Moderné prostriedky MHD by mali mať vysokú preferenciu v mestskej doprave. Podpora MHD a zvyšovanie jej konkurencieschopnosti je cestou k prevencii nárastu a eliminácii individuálnej automobilovej dopravy a k znižovaniu zaťaženia životného prostredia.

Ponuka dopravných ciest a štruktúra motorových vozidiel musí spĺňať normou stanovenú ekologickú kapacitu komunikácií a musí rešpektovať právo dotknutých ľudí na neprekračovanie emisných limitov z dopravy (exhaláty, prach, hluk). Na ochranu ŽP bude tiež potrebné budovať protihlukové clony a využívať nové technológie a konštrukcie krytov vozoviek na znižovanie hlučnosti z automobilovej dopravy.

Očakávaný stav:

<i>Dopravná situácia v meste je prijateľná, atraktívna a bezpečná pre chodca, cyklistu, vodiča.</i>
--

Ciele a opatrenia:

1. Zlepšiť dopravnú infraštruktúru a dopravné značenia v meste

- 1.1. Dobudovanie Základného komunikačného systému mesta Košice a dôležitých dopravných investícií
- 1.2. Doplňenie kapacít statickej dopravy a vybudovanie záchytných parkovísk pred centrom mesta
- 1.3. Vybudovanie a dobudovanie dopravnej infraštruktúry pre alternatívne formy dopravy, pre pešiu a cyklistickú dopravu
- 1.4. Zvýšenie bezpečnosti križovatiek, prechodov pre chodcov a úsekov ciest s potenciálnym najvyšším ohrozením zdravia a života chodcov a cyklistov

- 2. Zvýšiť konkurencieschopnosť MHD voči narastajúcej individuálnej automobilovej doprave**
 - 2.1. Zatraktívnenie a zvýšenie kultúry cestovania MHD
 - 2.2. Zavedenie podporných mechanizmov preferencie využívania MHD

- 3. Zvýšiť účinnosť nástrojov a mechanizmov regulácie dopravy a dopravnej situácie**
 - 3.1. Zavedenie systému rozhodovania a rozhodovacích mechanizmov v oblasti dopravy, ako faktora limitujúceho rozvoja mesta
 - 3.2. Zintenzívnenie kontroly dodržiavania predpisov a disciplinovanosti účastníkov cestnej premávky



3.5.7 Bezpečnosť obyvateľov a návštevníkov mesta

Veľké mestá Slovenska, vrátane Košíc, sú tradične miestom ekonomického rozvoja a vysokej kultúrnej úrovne, čím sa stávajú i miestom, kde sú problémy spoločnosti ako kriminalita pociťované najakútnejšie. Všeobecne platí, že medzi základné príčiny kriminality patrí nezamestnanosť a problémy zabezpečiť si zákonnou cestou primeraný príjem alebo životné podmienky, nárast možností a pokles sociálnej kontroly, sociálne odlúčenie a vylúčenie, monotónne alebo schátralé materiálne životné prostredie, nevhodné bývanie, rodinné problémy, strata identity, náboženských a morálnych hodnôt, susedskej súdržnosti. a pod. Oblasť bezpečnosti sa tak stáva úzko spojenou prierezovou horizontálnou oblasťou a významne sa dotýka všetkých sfér života a rozvoja mesta. Jednou zo základných podmienok kvalitnej existencie akéhokoľvek územia obývaného moderným človekom je miera jeho bezpečnosti a pocit bezpečia obyvateľov mesta, jeho návštevníkov, podnikateľov, investorov, je jedným z pilierov i subjektívnych ukazovateľov kvality života v meste. Jednou z hlavných výziev samosprávy mesta a jej orgánov bude v spolupráci so štátnymi orgánmi, odbornými inštitúciami a verejnosťou zabezpečenie ochrany života, zdravia a majetku obyvateľov pred poškodzovaním a ničením kriminálnou činnosťou a zlepšenie verejného poriadku.

V spojení s riešením problémov v oblasti dopravy bude dôležité dosiahnutie bezpečnosti všetkých účastníkov cestnej premávky a znižovanie dopravných nehôd prostredníctvom prevencie, riešenia dopravných stavieb, stavebnými úpravami existujúcich dopravných stavieb a dopravnou výchovou. V tejto oblasti sa mesto Košice prihlásilo k iniciatíve európskych miest v rámci Európskej charty bezpečnosti cestnej premávky (Závazok mesta na zníženie dopravy nehodovostí a ich následkov). V roku 2007 mesto Košice získalo za program, ktorý predložilo v tejto oblasti ocenenie ako najlepšie mesto európskej únie (spomedzi 35 uchádzačov). Toto ocenenie zaväzuje Košice, aby svojim podielom prispelo v roku 2010 k splneniu medzinárodného záväzku Slovenska znížiť na polovicu počet usmrtených pri dopravných nehodách oproti roku 2002 (zo 610 na 202, podiel pripadajúci na Košice max.15)

Očakávaný stav:

Košice sú bezpečným mestom pre jeho obyvateľov i návštevníkov

Ciele a opatrenia:

- 1. Zvýšiť ochranu života, zdravia a majetku obyvateľov pred poškodzovaním a ničením kriminálnou činnosťou.**
 - 1.1. Zvýšenie prevencie viktimácie (predchádzanie vzniku obetí)
 - 1.2. Zintenzívnenie zapojenia verejnosti do ochrany života, zdravia a majetku občanov a návštevníkov mesta (snaha vystúpiť z anonymity svedkov udalostí)

1.3. Zvýšenie bezpečnosti občanov a návštevníkov mesta ako účastníkov cestnej premávky (viď. ciele, opatrenia k prierezovej prioritě rozvoja mesta Doprava).

2. Zlepšiť podmienky prevencie pre zabezpečenie verejného poriadku na území mesta.

2.1. Zefektívnenie a zvýšenie účinnosti činnosti mestskej polície

2.2. Zvýšenie prevencie vzniku deviantného správania sa najmä mládeže



3.5.8 Elektronické informačné služby

V dnešnom období prechodu na informačnú spoločnosť má verejnosť právo na vysokú kvalitu informačných služieb a poskytovanie elektronických verejných služieb tzv. e-government služieb zo strany verejného sektoru. E-government, čo v prostredí mesta znamená elektronická / digitálna samospráva, odkazuje na používanie technológií INTERNETu ako platformy na výmenu informácií a poskytovanie služieb a transakcií pre obyvateľov mesta. Na národnej úrovni si vládna „Stratégia informatizácie verejnej správy“ kladie za cieľ uľahčiť a rozšíriť účasť občanov na správe vecí verejných a ich kontakt s orgánmi verejnej správy, teda aj so samosprávnymi orgánmi prostredníctvom informatizácie služieb verejnej správy.

Hlavnou výzvou samosprávy mesta v oblasti informatizácie sa stalo vytvorenie integrovaného informačného systému na Magistráte mesta Košice, ktorý bude základom pre zvyšovanie počtu e-government služieb transakčného typu a zlepšenie využívania IKT pri plánovacích a rozhodovacích procesoch, odstráni zbytočné dátové redundancie a výrazne zvýši efektívnosť a výkonnosť samosprávy mesta.

Základným kanálom elektronickej komunikácie mesta s obyvateľmi a návštevníkmi mesta je a bude webový portál mesta, ktorý v poslednom čase prešiel výraznou kvalitatívnou rekonštrukciou. Napriek tomu je potrebné tento portál pripraviť na poskytovanie nových elektronických služieb aj transakčného typu, a takisto je potrebné aby sa cez neho dostávali informácie aj k návštevníkom, prípadne cudzincom, ktorí sa chystajú na návštevu Košíc, čo znamená poskytovať informácie a služby vo viacerých jazykových mutáciách.

Tieto výzvy a z nich vyplývajúce úlohy pre mesto kladú vysoké nároky na odbornú pripravenosť pracovníkov mesta, čo nie je možné zabezpečiť bez permanentného budovania kapacít pracovníkov mesta v oblasti informatizácie. Je prirodzené, že informatizácia mesta by mala prebiehať konzistentne na obidvoch úrovniach mestskej samosprávy s čo najvyššou mierou softwarovej kompatibility.

Na zvýšenie dostupnosti elektronických služieb aj pre skupiny občanov, ktorí doposiaľ nemajú skúsenosti s využívaním INTERNETu alebo nemajú možnosť si zabezpečiť potrebné hardwarové a softwarové vybavenie, mesto vytvorí sieť verejne prístupných informačných bodov s ľahkým prístupom na INTERNET.

Z oblasti IKT vyplynula potreba poskytovania školení a tréningov pre seniorov a sociálne slabšie skupiny obyvateľov pre prístup k INTERNETu a potreba dodatočného vzdelávania u marginalizovaných skupín.

Informatizácia verejnej správy je v súčasnosti kľúčovou a prierezovou témou ďalšieho hospodárskeho rovnako ako aj sociálneho rozvoja mesta, s cieľom zjednodušiť a zefektívniť výkon verejnej správy z pohľadu mesta, podnikateľov ako aj samotných občanov.

Očakávaný stav:

Vysoká kvalita a dostupnosť elektronických informačných služieb pre obyvateľov a návštevníkov mesta

Ciele a opatrenia:

1. Zaviest' fungujúci systém e-governmentu samosprávy mesta prostredníctvom IKT

- 1.1. Zvýšenie počtu e-government služieb pre obyvateľov mesta
- 1.2. Zvýšenie dostupnosti a ľahkej použiteľnosti informačných služieb
- 1.3. Zlepšenie využívania IKT pri výkone samosprávnych činností a pri plánovacích a rozhodovacích procesoch mestskej samosprávy
- 1.4. Zvýšenie kvality komunikačnej a technickej infraštruktúry
- 1.5. Zvýšenie kvality a využívania hlavného informačného portálu mesta

2. Zvýšiť odbornú kapacitu pracovníkov mesta pre využívanie IKT

- 2.1. Vytvorenie systému vzdelávania pre zamestnancov mesta pre oblasť IKT
- 2.2. Zvýšenie spôsobilostí (zručností, vedomostí) zamestnancov mesta v IKT



3.5.9 Medzinárodná spolupráca Mesta Košice

Po vstupe do Európskej únie sa možnosti miest pre medzinárodnú spoluprácu výrazne rozšírili, zvýšená sloboda pohybu – cestovania a zvýšená podpora vytvára omnoho viac príležitostí na spoluprácu. Pre rozvíjanie medzinárodnej spolupráce môžu mestá využívať európske finančné prostriedky určené na cezhraničnú spoluprácu, na budovanie európskych územných zoskupení, na budovanie vyššej súdržnosti v rámci EU a aj na kohéznú politiku EU.

Pod medzinárodnou spolupracou mesta rozumieme súbor aktivít, vzťahov, programov, projektov v ktorých mesto vstupuje do kontaktu so zahraničnými mestami, príp. regiónmi, inštitúciami. Účasťou v týchto aktivitách sa vytvára priestor v prvom rade na výmenu skúseností medzi zástupcami / reprezentantmi mesta a zástupcami zahraničných miest, ďalej na prezentáciu a propagáciu mesta v zahraničí a na aktívne presadzovanie svojich postojov a záujmov. Mesto môže vstupovať do bilaterálnych vzťahov s inými mestami – klasické partnerské vzťahy (sistership) alebo do multilaterálnych vzťahov – účasťou v rôznych sieťach (napr. Mestá – poslovia mieru), zoskupeniach, programoch, projektoch, európskych štruktúrach ap.

Pre mesto je najvýhodnejšie a najefektívnejšie keď svoje medzinárodné aktivity realizuje cielene v nadväznosti na ostatné rozvojové aktivity mesta. Preto hlavným cieľom medzinárodných aktivít je rozvíjať medzinárodnú spoluprácu vo väzbe na implementáciu PHSR mesta a teda očakávaný stav po naplnení tohto cieľa je rozvinutá medzinárodná spolupráca mesta Košice vo väzbe na implementáciu PHSR mesta Košice. Tento očakávaný stav sa dosiahne nasledovnými cieľmi:

Očakávaný stav:

Lepší obraz Mesta Košice v zahraničí vďaka rozvinutej medzinárodnej spolupráci.

Cieľ a opatrenia:

1. Rozvinúť medzinárodnú spoluprácu vo väzbe na implementáciu PHSR mesta Košice.

- 1.1. Skvalitnenie a zintenzívnenie existujúcich a nadviazanie nových bilaterálnych vzťahov Mesta Košice s mestami v zahraničí s konkrétne vymedzenými oblasťami spolupráce
- 1.2. Zlepšenie propagácie mesta v zahraničí za účelom získavania nových investícií a zahraničných turistov
- 1.3. Zabezpečenie aktívneho pôsobenia Mesta vo viacstranných sieťach, združeniach, výboroch a zapojenie sa do novo vytváraných sietí, zoskupení a medzinárodných programov a projektov
- 1.4. Sprostredkovávanie vzťahov medzi subjektmi sídlacimi na území mesta Košice a zahraničnými mestami / regiónmi / sieťami / zoskupeniami
- 1.5. Skvalitnenie systému zabezpečovania zahraničných pracovných ciest realizujúcich medzinárodnú spoluprácu mesta

4 Súlad PHSR Mesta Košice s PHSR Košického samosprávneho kraja

Stratégia rozvoja mesta má štyri základné smerovania: mesto rodiny, mesto kultúry, zdravé mesto a mesto inovácií a päť prierezových priorít rozvoja – bezpečnosť obyvateľov a návštevníkov mesta, školstvo a vzdelávanie, integrovaná doprava, medzinárodná spolupráca a elektronické informačné služby.

4.1 Košice – mesto rodiny

Očakávaným stavom je v tejto oblasti posilňovanie základných funkcií rodiny, stabilizácia mladých kvalifikovaných ľudí a poskytovanie kvalitných služieb a podpora mladých rodín, rodín s deťmi a marginalizovaných skupín obyvateľov odkázaných na sociálnu pomoc a sociálne služby.

PHSR KSK je na túto časť prepojený svojimi nasledovnými prioritami a opatreniami:

Priorita 3.1. obnova a budovanie základnej infraštruktúry.

Opatrenie 3.1.2. budovanie, rekonštrukcia, rozširovanie a modernizácia zariadení sociálnych služieb

Budovanie a rozvoj sociálnej infraštruktúry podľa PHSR KSK napomáha povzniesť poskytovanie sociálnej starostlivosti a služieb na kvalitatívne vyššiu úroveň, čo prispieva ku skvalitneniu života občanov závislých na zariadeniach sociálnej starostlivosti.

Priorita 4.2. podpora sociálnej inklúzie.

Opatrenie 4.2.1. podpora sociálnej inklúzie prostredníctvom rozvoja sociálnych služieb a opatrení sociálnoprávnej ochrany a sociálnej kurately a zdravotníckych služieb s osobitným zreteľom na marginalizované rómske komunity,

Zámerom tejto priority je riešenie problematiky sociálnej vylúčenosti s osobitným zreteľom na marginalizované skupiny obyvateľstva. Cieľom je predísť sociálnej izolácii ohrozených skupín obyvateľstva ich prípadným zapojením na trh práce.

Priorita 4.3. podpora rodinnej politiky.

Opatrenie 4.3.1. definovanie základnej úlohy, ktorá sa od rodiny očakáva, ochrana tradičnej manželskej rodiny,

Opatrenie 4.3.2. podpora programov na zvyšovanie pôrodnosti,

Opatrenie 4.3.3. podpora zosúladenia rodinného a pracovného života a starostlivosti o malé deti.

Cieľom priority podpory rodinnej politiky je upevnenie postavenia rodiny v súčasnej spoločnosti prostredníctvom vytvorenia vhodných podmienok pre podporu a ochranu rodiny a efektívne zladenie rodinného a pracovného života.

Obidva rozvojové dokumenty aj mestský aj regionálny sú v oblasti rodinnej samosprávnej politiky plne kompatibilné a pre obidve strany by bola výhodná veľmi úzka spolupráca pri získavaní dodatočných európskych finančných prostriedkov.

4.2 Košice – mesto kultúry

Očakávaným stavom v oblasti rozvoja kultúry a turizmu je, že mesto sa stane vyhľadávaným medzinárodným centrom kultúry a kultúrno-poznávacieho turizmu a kultúrny a poznávací priemysel budú dôležitou súčasťou ekonomiky mesta. PHSR KSK je previazaný na toto rozvojové smerovanie Mesta nasledovnými opatreniami:

Priorita 3.1. obnova a budovanie základnej infraštruktúry.

Opatrenie 3.1.4. rekonštrukcia, rozširovanie a modernizácia pamäťových, fondových a kultúrnych inštitúcií, vrátane obnovy kultúrnych pamiatok,

Podľa PHSR KSK budovanie a rozvoj infraštruktúry v oblasti kultúry je dôležitou oblasťou podporujúcou úsilie o zabezpečenie trvalo udržateľného regionálneho rozvoja. Činnosť kultúrnych inštitúcií je neoddeliteľnou súčasťou kultúrno-spoločenského a duchovného života obyvateľov.

Priorita 3.3. budovanie infraštruktúry cestovného ruchu.

Opatrenie 3.3.1. podpora vzniku jednotného regionálneho turisticko-informačného systému a jednotnej prezentácie cestovného ruchu v rámci regiónu, vrátane podpory Turisticko-informačných kancelárií,

Opatrenie 3.3.4. podpora vzniku domácich produktov vrátane budovania infraštruktúry cestovného ruchu na Gotickej ceste,

Opatrenie 3.3.5. podpora vzniku domácich produktov vrátane budovania infraštruktúry cestovného ruchu na Kráľovsko-cisárskej poštovej ceste.

Cieľom tejto priority je postupne budovať infraštruktúru cestovného ruchu podporou modernizácie a výstavby hotelov, budovaním prepojenia siete medzinárodných a regionálnych turistických cyklotrás, skvalitňovaním služieb v zariadeniach cestovného ruchu, výstavbou a modernizáciou športovo-rekreačnej infraštruktúry, turistických ciest, ubytovacích a kúpeľných kapacít v súlade so zlepšovaním technického stavu pamiatok a skvalitňovaním celej škály ponúkaných služieb.

Na rokovaní Zastupiteľstva KSK dňa 23. júna 2008 bol schválený vstup KSK do projektu EHMK, druhý variant, čo znamená poskytnutie finančnej pomoci projektu vo výške 190 mil. Sk, po 38 mil. Sk po dobu piatich rokov 2009-2013. Tým samosprávny kraj vyjadril vysokú podporu pre rozvojové smerovanie Mesta Košice ako mesta kultúry. Takisto v oblasti rozvoja turizmu je regionálny rozvojový dokument plne kompatibilný s rozvojovým programom Mesta.

4.3 Košice – mesto inovácií

Očakávaným stavom v tejto oblasti je podporovanie pro-inovatívneho prostredia, rozvoj inovačnej kultúry a podpora prílevu nových investícií s vyššou pridanou hodnotou.

PHSR KSK je na toto smerovanie rozvoja mesta na viazaný špecifickým cieľom č 6. - zmiernenie disparít na regionálnej úrovni v oblasti znalostnej ekonomiky týmito prioritami a opatreniami:

Priorita 6.1. podpora výskumu a vývoja v podnikoch.

Opatrenie 6.1.1. podpora zavádzania inovácií – podpora aktivít zameraných na inováciu a modernizáciu výrobkov, služieb, strojov, prístrojov, zariadení, tvorba prototypov, podpora inovácií v systémoch riadenia, pre podnikateľské subjekty,

Opatrenie 6.1.2. podpora výstavby a vybavenia hmotnej infraštruktúry rekonštrukcia alebo výstavba budov vrátane vybavenia kancelárskych priestorov, konferenčných miestností, a technologických „high-tech“ priestorov, pre podnikateľské subjekty,

Opatrenie 6.1.3. podpora realizácie nových technológií a výrobkov založených na výsledkoch vedy a výskumu prostredníctvom podnikateľských subjektov a následný transfer poznatkov vedy a výskumu prostredníctvom podnikateľských subjektov do praxe,

Opatrenie 6.1.4. podpora vzniku klastrov za účelom prehĺbenia spolupráce medzi súkromným sektorom, vedecko-technickými a informačnými centrami, univerzitami a samosprávami v určitých odvetviach priemyslu a služieb, v ktorých má Košický samosprávny kraj rastový potenciál.

Cieľom priority a riešenia nepriaznivého stavu nízkej úrovne VaV v MSP je podpora zavádzania inovácií (inovácia výrobkov, služieb, strojov, prístrojov, zariadení, tvorba prototypov), podpora budovania inovačnej infraštruktúry, realizácie nových technológií a výrobkov a podpora vyššej prepojenosti jednotlivých subjektov.

Priorita 6.2. podpora obnovy a budovania technickej infraštruktúry výskumu a vývoja na vysokých školách a vo výskumných inštitúciách.

Opatrenie 6.2.2. podpora sietí excelentných pracovísk výskumu a vývoja,

Opatrenie 6.2.3. podpora prenosu poznatkov a technológií získaných Výskumom a vývojom do praxe – podpora aplikovaného výskumu a vývoja,

Opatrenie 6.2.4. podpora budovania infraštruktúry škôl a modernizácia ich vnútorného vybavenia za účelom zlepšenia podmienok vzdelávacieho procesu.

Cieľom tejto priority je podpora obnovy výskumnej a vývojovej infraštruktúry a prístrojového vybavenia na vysokých školách, výskumných inštitúciách, výskumných centrách a ostatných organizáciách výskumu a vývoja a podpora sietí excelentných pracovísk výskumu a vývoja.

Priorita 6.3. podpora využívania rizikového kapitálu pre malé a stredné podniky (Holdingový fond JEREMIE (Joint European RESources for Micro and Medium Enterprises – Spoločné európske zdroje pre malé a stredné podniky)).

Opatrenie 6.3.1. podpora začínajúcich malých a stredných podnikov prostredníctvom využívania záručných schém,

Opatrenie 6.3.2. podpora začínajúcich malých a stredných podnikov prostredníctvom využívania rizikového kapitálu,

Opatrenie 6.3.3. podpora budovania sietí Business Angels.

Cieľom danej priority je postupné využívanie rizikového kapitálu v súlade s jeho pôvodným účelom, to znamená jeho využívanie malými a strednými podnikmi na tvorbu a využívanie inovatívnych riešení v rámci svojho výrobného procesu respektíve poskytovania svojich služieb.

Rozvojové opatrenia PHSR KSK sú koncipované širšie ako mestské, ale sú plne kompatibilné. Obidva dokumenty vychádzajú zo strategických dokumentov na európskej a národnej úrovni (Lisabonská stratégia, Inovačná stratégia SR ap.) v ktorých je inováciám a podpore inovačnej kultúry pripisovaný kľúčový význam a tomu zodpovedá aj pridelený objem finančnej pomoci.

4.4 Košice - zdravé mesto

Očakávaný stav v tejto oblasti je zdravé a čisté životné prostredie, účinná a aktívna prevencia na zlepšovanie zdravia, fyzickej a psychickej kondície obyvateľov mesta.

Na úrovni PHSR KSK je niekoľko priorít spojených s cieľmi a opatreniami v oblasti zdravia v špecifickom ciele 2 – zmiernenie disparít na regionálnej úrovni v oblasti ŽP a 5 – zmiernenie disparít v oblasti vzdelávania. V ciele 2 sú to nasledovné priority a opatrenia:

Priorita 2.1. zvýšenie integrovanej ochrany, racionálneho využívania vôd a protipovodňovej ochrany.

Opatrenie 2.1.1. dobudovanie zásobovania obyvateľstva pitnou vodou,

Opatrenie 2.1.2. dobudovanie odvádzania a čistenia komunálnych odpadových vôd

Priorita 2.2. zvýšenie ochrany ovzdušia, ozónovej vrstvy a minimalizácia nepriaznivých vplyvov klimatických zmien.

Opatrenie 2.2.1. podpora aktivít smerujúcich k ochrane ovzdušia,

Cieľom tejto priority je dosiahnutie zabezpečenia dôslednej implementácie smerníc EÚ v oblasti kvality ovzdušia. V súlade s tým budú podporované aktivity smerujúce k znižovaniu emisií znečisťujúcich látok – oxidov síry, oxidov dusíka, tuhých častíc, amoniaku a prchavých organických látok.

Priorita 2.3. dobudovanie infraštruktúry odpadového hospodárstva, znižovanie a eliminovanie negatívnych vplyv environmentálnych záťaží a skládok odpadov na zdravie obyvateľov a ekosystémov.

Opatrenie 2.3.6. odstraňovanie environmentálnych záťaží a uzatváranie a rekultivácia skládok odpadov.

Priorita je zameraná na podporu systémov separovaného zberu a zhodnocovania odpadov.

Priorita 2.4. dobudovanie infraštruktúry ochrany a regenerácie prírodného prostredia a krajiny.

Opatrenie 2.4.3. podpora zlepšenia informovanosti a environmentálneho povedomia verejnosti, vrátane posilnenia spolupráce a komunikácie so zainteresovanými skupinami.

V špecifickom celi 5 je to:

Priorita 5.2 podpora rozvoja športu

Opatrenie 5.2.1. podpora mládežníckeho športu,

Opatrenie 5.2.3. podpora športu pre všetkých,

Opatrenie 5.2.4. podpora športových podujatí,

Opatrenie 5.2.5. podpora materiálne – technického zabezpečenia športu.

4.5 Prierezové priority

Školstvo a vzdelávanie

Politikou mesta je dosiahnuť vysokú dostupnosť kvalitného vzdelávania a zlepšenú pripravenosť detí a žiakov pre ďalšie vzdelávanie a druhým hlavným cieľom je zvýšiť záujem o CZV a CZP.

PHSR KSK vo svojej stratégii má špecifický cieľ 5. - zmiernenie disparít na regionálnej úrovni v oblasti vzdelávania. Nasledujúca priorita a 2 opatrenia sú naviazané na ciele a opatrenia mestskej stratégie:

Priorita 5.1. prepojenie systému odborného vzdelávania a prípravy s trhom práce.

Opatrenie 5.1.1. premena tradičnej školy na modernú,

Opatrenie 5.1.3. podpora celoživotného vzdelávania,

V rámci tejto priority chce KSK v spolupráci so štátnou správou uskutočniť reformu vzdelávania na základných a stredných školách a podporovať CZV.

Integrovaná doprava

Cieľom je prijateľná, atraktívna a bezpečná dopravná situácia pre chodca, cyklistu i vodiča. KSK je naviazané nasledovnými prioritami:

Priorita 1.1 modernizácia a rozvoj cestnej infraštruktúry opatreniami:

Opatrenie 1.1.3. modernizácia a výstavba ciest I. triedy,

Opatrenie 1.1.4. modernizácia a výstavba ciest II. a III. triedy,

Opatrenie 1.1.5. rekonštrukcia miestnych komunikácií,

Priorita 1.3. rozvoj integrovanej dopravy.

Opatrenie 1.3.1. vytvorenie a rozvoj integrovaného dopravného systému (IDS).

V priorite 1.3 chce KSK integráciou všetkých subsystémov verejnej osobnej dopravy (železničnej, prímestskej a mestskej dopravy) dosiahnuť úspory verejných rozpočtov vďaka odstráneniu súbehov rôznych dotovaných subsystémov verejnej dopravy, vzájomnú koordináciu dopravných služieb a ich vzájomnú nadväznosť a najmä zjednodušenie verejnej dopravy pre cestujúcich, zjednotením tarifných a prepravných podmienok s uplatnením jednotného cestovného dokladu.

Bezpečnosť obyvateľov a návštevníkov mesta

Hlavným cieľom v tejto oblasti je aby mesto bolo bezpečným miestom pre svojich obyvateľov i návštevníkov.

PHSR KSK je v tejto oblasti naviazaný len jedným opatrením 1.1.6 – zníženie nehodovosti na cestách v prioritě 1.1 modernizácia a rozvoj cestnej infraštruktúry.

Elektronické informačné služby

Očakávaným stavom v oblasti elektronických informačných služieb je ich vysoká dostupnosť.

PHSR KSK nemá priamo definované priority a opatrenia, ktoré by nadväzovali na takto definované ciele a opatrenia v mestskom rozvojovom programe. Nepriamo sa mestskej politiky v oblasti EIS dotýka len špecifický cieľ 6 – zmierňovanie disparít v oblasti znalostnej ekonomiky.

K tomu je potrebné povedať, že územná samospráva na druhom stupni nemá taký priamy kontakt s občanmi svojho regiónu ako má lokálna samospráva. Preto nepotrebuje budovanie kvalitných informačných služieb definovať na tejto úrovni svojich rozvojových priorít. Druhým dôvodom môže byť, že autori PHSR KSK nepovažovali rozvoj informačných služieb za prioritu pre regionálnu samosprávu.

Medzinárodná spolupráca Mesta Košice

Hlavným cieľom je rozvíjať medzinárodnú spoluprácu Mesta hlavne s cieľom implementácie PHSR Mesta s očakávaným dôsledkom vytvorenia lepšieho obrazu mesta Košice v zahraničí. PHSR KSK v tejto oblasti nemá vytvorené rozvojové priority.

5 Zhodnotenie možností územného plánu z hľadiska hlavných smerov a cieľov rozvoja mesta Košice

Plánovacie procesy zamerané na rozvoj miest prebiehajú podľa dvoch základných zákonov:

- **Územné plánovanie**, v zmysle zákona č. 50/1976 Zb. o územnom plánovaní a stavebnom poriadku v znení neskorších predpisov, je charakterizované ako sústavná činnosť, ktorá komplexne rieši funkčné využitie územia, určuje zásady jeho organizácie a vecne i časove koordinuje výstavbu a iné činnosti ovplyvňujúce rozvoj územia. Utvára predpoklady na zabezpečenie trvalého súladu všetkých prírodných, civilizačných a kultúrnych hodnôt v území, najmä so zreteľom na starostlivosť o ŽP.
- **Produktom územného plánovania je Územný plán mesta (ÚP)** resp. ďalšie územnoplánovacie dokumentácie.
- **Plánovanie/programovanie ekonomického a sociálneho rozvoja**, v zmysle zákona č. 503/2001 Z.z. o podpore regionálneho rozvoja, je proces organizovania, rozhodovania a finančného zabezpečenia rozvoja územia s cieľom dosiahnuť vyvážený hospodársky a sociálny rozvoj územia v určenom období. Hlavnými cieľmi regionálneho rozvoja sú:
 - zabezpečiť vyvážený hospodársky a sociálny rozvoj
 - odstrániť alebo zmierniť rozdiely v úrovni hospodárskeho a sociálneho rozvoja
 - zabrániť vzniku nových oblastí s nízkou ekonomickou výkonnosťou a životnou úrovňou obyvateľov

Produktom je Program hospodárskeho a sociálneho rozvoja mesta (PHSR).

Vyššie uvedené zákony nevy vymedzujú sledovanie vzájomného súladu procesov tvorby oboch dokumentov. Podľa platnej legislatívy sa oba procesy uskutočňujú nezávisle od seba a ich produkty, teda ÚP a PHSR v konečnom dôsledku sú tiež nezávislé rozvojové dokumenty. Oba dokumenty využíva mesto pre rozhodovanie v otázkach rozvoja a riadenia zmien rozvoja svojho územia, avšak, podľa našich skúseností, tiež nezávisle, resp. samostatne bez potrebnej účinnej previazanosti.

Na základe vyššie uvedeného vyplýva, že oba procesy – plánovanie hospodárskeho a sociálneho rozvoja mesta a územné plánovanie, a oba produkty – PHSR a ÚP, spolu veľmi úzko súvisia z hľadiska procesov plánovania, štruktúry oboch dokumentov, ako aj z hľadiska ich zamerania a využiteľnosti pre rozvoj mesta.

Záväznú časť Územného plánu mesta Košice v zásade tvoria Regulatívy pre usporiadanie územia hospodársko-sídelnej aglomerácie Košice a to v oblastiach dopravy, technickej infraštruktúry, bytovej výstavby, výroby, hospodárskych činností, cestovného ruchu a rekreácie, služieb, energetiky, spojov, ochrany a tvorby životného prostredia, ako aj vymedzenie verejnoprospešných stavieb ako rýchlostné komunikácie a diaľničné privádzače, zberné komunikácie B1, hlavné kanalizačné zberače, čistiarne odpadových vôd, hlavné vodovodné rady, vodojemy, úpravne vody, elektrické vedenia a rozvody, horúcovody, plynovody. Teda z hľadiska realizovateľnosti aktualizovaného PHSR na roky 2009 - 2015, ako záväzného rozvojového dokumentu mesta, je dôležité posúdenie jeho previazanosti a kompatibility s ÚP, ktorý určuje limity a regulatívy pre realizáciu tých plánovaných cieľov, opatrení a aktivít PHSR, ktoré si vyžadujú záber a využitie územia mesta.

Previazanosť a kompatibilita oboch dokumentov je dôležitá z hľadiska realizovateľnosti plánov rozvoja mesta s nasmerovaním činnosti rozhodovacích a výkonných subjektov mesta tak, aby sa sústredili na plnenie a realizáciu jasne formulovaných prioritných aktivít na stanovené plánovacie obdobie aj v súvislosti s nárokmi na využívanie územia v zmysle ÚP.

Praktickým spoločným prierezovým rozvojovým dokumentom je **Akčný plán rozvoja mesta Košice na roky 2009 – 2011** obsahujúci aktivity aj na doplnenie územnoplánovacích podkladov nevyhnutných pre realizáciu plánovaných cieľov, opatrení a rozvojových aktivít PHSR.

5.1 Územné priemety vytýčených smerovaní a cieľov rozvoja mesta

5.1.1 Košice - mesto rodiny

V platnom územnom pláne je dostatok plôch vyčlenených pre novú bytovú výstavbu (viď Tab. 1, Tab. 2 a Obr. 5) i občiansku vybavenosť (viď Obr. 11 až Obr. 27 podľa MČ), kde je možné realizovať potrebné služby. Dôležité je dôsledne uplatňovať plnohodnotné urbanistické koncepcie s plochami pre všetky potrebné funkcie a nie len pre momentálne podnikateľsky zaujímavé funkcie.

V existujúcich urbanistických štruktúrach je potrebné eliminovať riziko nekoncepčných zmien odpredajom a parciálnymi zmenami funkčných plôch doteraz využívaných pre služby (najmä školské objekty). Odporúčame preto spracovať plošnú koncepciu rozmiestnenia plôch pre občiansku vybavenosť na existujúcich veľkých sídliskách mestských častí, ktorých zástavba je síce z urbanistického hľadiska ukončená (KVP, Terasa, sídlisko Ťahanovce, sídlisko Nad jazerom, Pereš, Staré mesto), ale investori často majú záujem a vyvíjajú tlaky meniť to. Odporúčame spracovať komplexné posúdenie existujúcej štruktúry, definovať a vyčleniť oblasti, kde občania cítia potrebu zmeny, ktorá má podporu príslušnej mestskej časti. Pre tieto územia je potom potrebné spracovať územné plány zón, ktoré podrobne definujú využitie územia v súlade s potrebami občanov.

Kvalitné bývanie je dôležitou podmienkou dobrého rodinného života.

V pomeroch Košíc sa veľká časť bývania realizuje v panelových bytových domoch, ktoré prechádzajú v posledných rokoch masívnymi rekonštrukciami jednak vonkajších, spoločných obvodových konštrukcií, jednak individuálnymi úpravami bytových priestorov. Pri individuálnych úpravách sú prostriedky často vynakladané aj na úpravy, ktoré z hľadiska domu ako celku nezlepšujú stav, prípadne zakladajú zbytočné riziká fungovania domu ako celku v budúcnosti - (miešanie funkčných zón v byte, zasklievanie lodžii a pod.). Odporúčame preto spracovať manuál vhodných stavebných úprav panelových bytových domov v Košiciach, ktorý zadefinuje optimálne spôsoby opráv a stavebných vylepšení.

Z hľadiska priblíženia spravovania vecí verejných občanovi, odporúčame zvýšiť zapojenie jednotlivých mestských častí do procesov riešenia detailov urbanistickej štruktúry. Vhodným posilnením odbornosti samosprávy na úrovni mestských častí je vytvorenie architektov - poradcov pre starostov z radov miestnych odborníkov.

Rozvoj sociálneho bývania a iných sociálnych zariadení (domov opatrovateľskej služby, útulky, chránené bývanie, hospic, domovy dôchodcov a pod.) z územno-plánovacieho hľadiska je možný na všetkých vyčlenených plochách pre bývanie a občiansku vybavenosť. Podľa konkrétneho typu zariadenia je potrebné zvoliť optimálne situovanie vzhľadom na miestne podmienky. Zodpovedným prerokovaním s miestnymi samosprávami a občanmi je možné predísť dezinformáciám a zbytočným protestom.

Z urbanistického hľadiska sú jednotlivé druhy zariadení sociálnych služieb prirodzenou súčasťou každej urbanistickej štruktúry, rovnakou mierou ako sú súčasťou spoločenskej štruktúry.

Aktuálny projekt WISH, podaný v rámci INTERREG IVC, ktorého zámerom je vypracovanie integrovanej stratégie na obnovu územia okolo rieky Hornád a jeho začlenenie do štruktúry mesta.

Projekt po úspešnom dokončení môže byť vzorom pre integrované riešenia ďalších častí mesta, odporúčame sa zamerať na obnovu verejných priestranstiev v jednotlivých mestských častiach, ktorá v niektorých prípadoch už aj prebieha alebo prebehla (pešia zóna v historickom jadre, centrum Šaca, pešia zóna LI – LII a pod.). Zameranie sa na problematiku verejných priestranstiev, spojené s verejnou diskusiou na úrovni jednotlivých mestských častí je vhodným nástrojom na zvýšenie identifikácie obyvateľov s vlastnou obytnou štvrťou a zvýšenie ich zainteresovanosti a participácie na kvalite života v nej.

Z hľadiska územného plánu sa ciele rozvoja mesta v rámci smerovania Košice –mesto rodiny, týkajú funkčných plôch definovaných v územnom pláne najmä pre funkcie bývania (vymedzené lokality pre viac výstavbu ako 2000 rodinných domov a viac ako 8000 bytov), ako aj pre občiansku vybavenosť. Pre naplnenie týchto cieľov sú z hľadiska územného plánu dobré predpoklady. Pre zabezpečenie realizácie cieľov v tejto oblasti je potrebné spracovať:

- koncepciu rozmiestnenia občianskej vybavenosti pre 5 veľkých sídlisk
- manuál vhodných stavebných úprav panelových bytových domov
- koncepciu tvorby verejných priestranstiev v meste – manuál pre všetky MČ (vid' Obr. 11 až Obr. 27)
- zriadenie funkcie architekt - poradca starostu MČ
- územnoplánovaciú prípravu transformácie vhodných záhradkárskych lokalít na bývanie (vid' Obr. 6)

Tab. 1: Možnosti výstavby rodinných domov

1	Krásna nad Homádom - Na hore II	350 RD
2	Pod Vinicami	150 RD
3	Barca – Juh	95 RD
4	Barca – VSS	10 RD
5	Lorinčík	300 RD
6	Šaca – sever	70 RD
7	Pereš	200 RD
8	Myslava – Na kope	150 RD
9	Grot	50 RD
10	Poľov	300 RD
11	Košická Nová Ves	150 RD
12	Kavečany	30 RD
13	Šebastovce	200 RD
	SPOLU rodinných domov	2055

Tab. 2: Možnosti výstavby bytových jednotiek

1	Ľahanovce sídlisko, IV, V	3000 bj
2	Ľahanovce - Skalky	200 bj
3	Ľahanovce - Americká trieda (polyfunkcia + bytové domy)	400 bj
4	Klimkovičova ul. (juh)	100 bj
5	Klimkovičova ul. (sever)	150 bj
6	Girbeš	1500 bj
7	Floriánska ul.	36 bj
8	OC Terasa	500 bj
9	Popradská (sever)	210 bj
10	Košická Nová Ves	150 bj
11	Villapark Kankord, Stará sečovská cesta	40 bj
12	Lomonosovova ul.	210 bj
13	Ostrovského ul.	30 bj
14	Lomnická ul.	30 bj
15	Lomená ul.	40 bj
16	Koppie, Moldavská ul.	63 bj
17	Alvinczyho ul.	50 bj
18	Rezidencia Cassovar	90 bj
19	Nemocnica I	500 bj
20	Nemocnica II	350 bj
21	Slovenská ul.	150 bj
22	Heringeš	900 bj
23	Krásna	150 bj
	SPOLU bytových jednotiek	8849

5.1.2 Košice - mesto kultúry

Z hľadiska územného plánu sa ciele v oblasti kultúry a cestovného ruchu týkajú dostatočne vymedzených funkčných plôch definovaných v územnom pláne pre občiansku vybavenosť a pre naplnenie cieľov v tejto oblasti sú z hľadiska územného plánu dobré predpoklady.

Infraštruktúra kultúry a cestovného ruchu sa v meste dlhodobo neobnovuje, nerozvíja, na viac rezervované plochy pre rozvoj občianskej infraštruktúry a aktivity tohto druhu sú potláčané na úkor iných, najmä podnikateľských záujmov v území.

Pri riešení nových lokalít určených pre rozvoj kultúry a cestovného ruchu je potrebné, rovnako ako pri realizácii cieľov v rámci smerovania Košice – mesto rodiny, dôsledne uplatňovať plnohodnotné urbanistické koncepcie s plochami pre všetky potrebné funkcie aj napriek krátkodobým tlakom trhu.

Rekonštrukcia a oživenie prímestských rekreačných zón je v súlade s platným územným plánom. V lokalitách, ktoré majú podrobnejšiu územnoplánovaciu dokumentáciu (Jazero, Kavečany) je potrebné vždy vopred posúdiť súlad konkrétnych zámerov s týmito dokumentmi.

Z územnoplánovacieho hľadiska je potrebné pre podporu realizácie cieľov v rámci smerovania Košice – Mesto kultúry:

- vymedziť a vyznačiť (sfunkčniť) cykloturistické trasy v území mestských lesov
- v rámci snahy o skvalitnenie architektonickej tvorby i zapojenia verejnosti do vecí verejných zostaviť rebríček naj...stavieb za posledné obdobie – 10 najlepších, 10 najhorších
- pre zlepšenie informovanosti verejnosti realizovať výstavy pripravovaných nových investičných aktivít v meste
- organizácia a príprava architektonických súťaží pre plánované veľké investície kultúrnej infraštruktúry

5.1.3 Košice - mesto inovácií

Z hľadiska územného plánu sa tento cieľ týka funkčných plôch definovaných v územnom pláne pre výrobu a sklady, občiansku vybavenosť (viď Obr. 7).

V platnom územnom pláne je dostatok plôch vyčlenených pre uvedené funkcie, kde je možné realizovať navrhované aktivity. Plochy pre etablovanie ľahkej výroby, ktoré by zabezpečili možnosť vytvorenia pracovných miest priamo v riešenej lokalite, je potrebné rezervovať aj pri návrhoch riešení nových lokalít pre bývanie.

Potrebné je prijať a vyvinúť legislatívne a iné nástroje, ktoré by zrýchlili majetkové usporiadanie pozemkov na plochách v územnom pláne určených na zástavbu, eliminovali špekulácie pri predaji/nájme pozemkov, tlak na otváranie stále nových lokalít bez vhodnej územnej koordinácie.

Mesto v rámci realizácie UP a PHSR by malo prijať zásadu „kým nie sú zaplnené určené lokality v územnom pláne, nie je vhodné otvárať nové“, najmä z dôvodu ochrany pôdneho fondu.

Z územnoplánovacieho hľadiska z úrovne mesta pre podporu smeru rozvoja – Mesto inovácií odporúčame:



- v existujúcich obytných súboroch vyčleniť, resp. udržať plochy (KVP, Terasa, sídlisko Ťahanovce, sídlisko Dargovských hrdinov a ďalšie) pre rozvoj miestnych podnikateľských aktivít

- v plánovaných nových obytných súboroch vyčleniť plochy pre podnikateľské inkubátory (Girbeš, Ťahanovce, Heringeš, Východné mesto) pre rozvoj miestnych podnikateľských aktivít (viď Obr. 5)
- podpora rozvoja vysokých škôl a internátov aj smerom k vytváraniu podmienok internátneho bývania pre mladomanželov, napr. vybudovanie mlado-manželského internátu (viď Obr. 8)

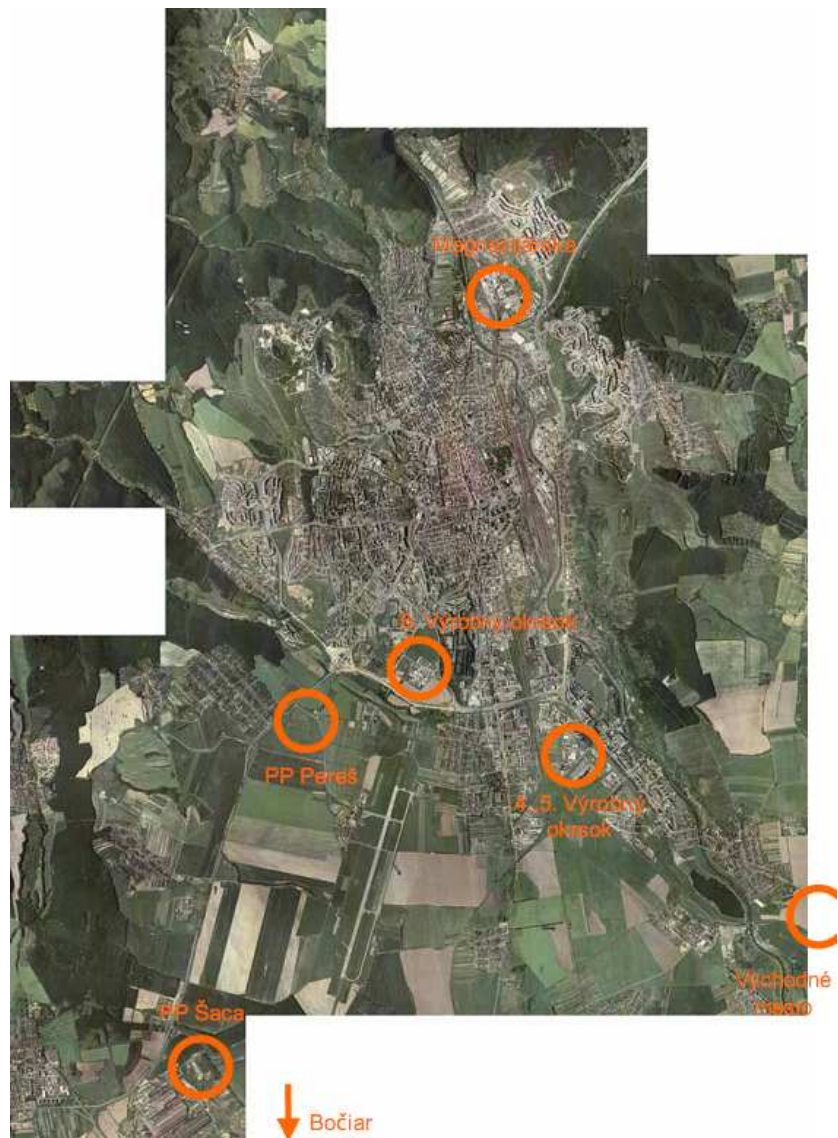
Obr. 7: Plochy pre priemysel a logistiku



Obr. 8: Lokality vysokých škôl a internátnych zariadení

-  Vysoké školy
-  Internátne ubytovanie
-  Plocha pre rozvoj VŠ a Internátov

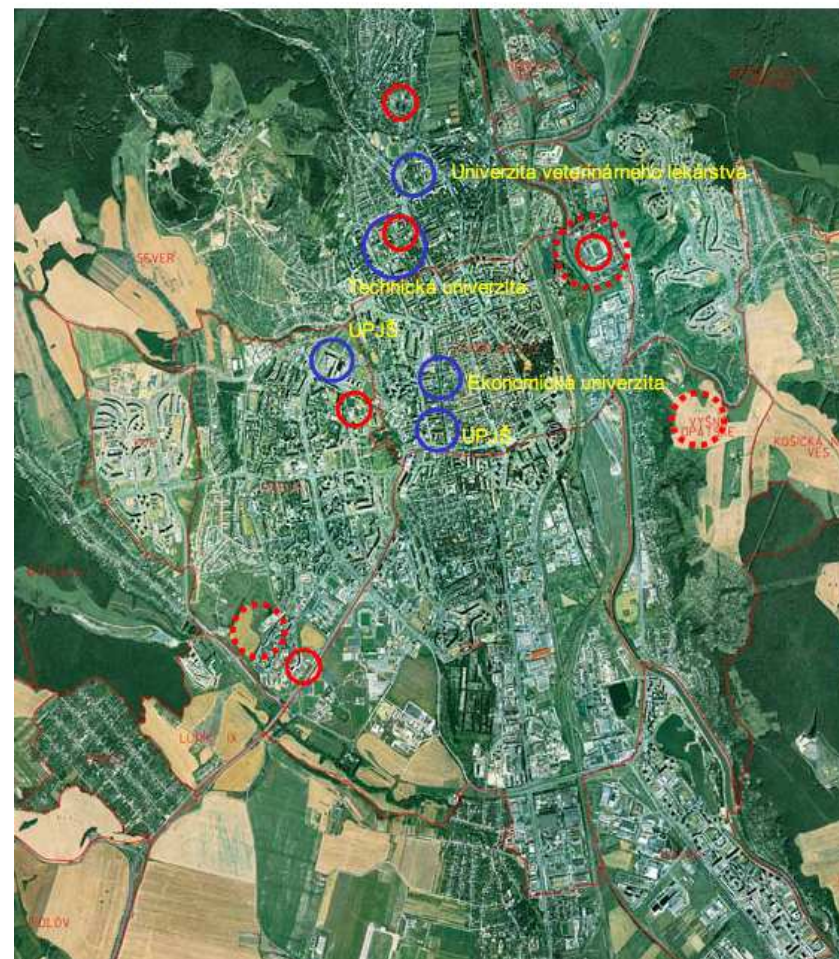

5.1.4 Košice - zdravé mesto

Jedným z dôležitých nedávno spracovaných podkladov pre spracovanie nového územného plánu mesta Košice sú spracované Krajinnoekologický plán (KEP) a Miestny územný systém ekologickej stability (MÚSES), ktoré definujú podmienky a možnosti rozvoja mesta z hľadiska ochrany a tvorby prírodného a životného prostredia. Oba materiály sú zásadnými pri tvorbe územného plánu a pri určovaní záväzných regulatívov a limitov využitia územia. Pre realizáciu cieľov zameraných na podporu zdravia a pohybových aktivít obyvateľov mesta, je spracovaná koncepcia cyklistických chodníkov, z ktorej vyplýva ako prioritná potreba realizácia najmä cyklistického chodníka do USSteelu. Spracúva sa tiež koncepcia cykloturistických trás (a.s. Mestské lesy).

Z územno-plánovacieho hľadiska sú pripravené plochy a podrobnejšie územnoplánovacie podklady pre rozvoj športovorekreačných činností a plochy parkov – Park za Sladovňou, Borovicový háj, Mestský park, Jazero (viď Obr. 9).

Do konca roku 2012 je mesto podľa smernice EÚ povinné zabezpečiť spracovanie dokumentu Strategická hluková mapa mesta. Následne bude potrebné spracovať akčné plány realizácie protihlukových opatrení na území mesta. Význam zabezpečenia ochrany pred hlukom v projektovej príprave investičných akcií a nepovoľovanie výstavby v hlukom postihnutých oblastiach sa tým dostáva do centra pozornosti pri posudzovaní investičných projektov, keďže zodpovednosť za odstránenie problémov s hlukom ponese v zmysle smernice EÚ obec (realizácia protihlukových opatrení z rozpočtu mesta).

Pri spracovaní komplexného dlhodobého plánu ozelenenia mesta je potrebné vychádzať z platného územného plánu mesta Košice, Krajinnoekologického plánu (KEP) a Regionálneho a miestneho územného systému ekologickej stability (RÚSES, MÚSES) a spodrobiť ich. Odporúčame zodpovedné a vyvážené prerokovanie otázok zelene s verejnosťou, s dôrazom na zabezpečenie financií na údržbu navrhnutých plôch i na majetkové vysporiadanie území vyčlenených pre zeleň.

Od roku 2007 je v územnom pláne mesta Košice doplnený regulatív, ktorý definuje povinnosť vyčleniť pre zeleň min. 20% plochy z pozemkov pre priemysel, sklady a stavebnú výrobu. Vzhľadom na dôležitosť zachovania vyváženého pomeru plôch určených pre zástavbu a plôch zelene v meste a na potrebu obmedzenia neprimeranej intenzity využitia pozemkov, pripravujeme presnejšiu špecifikáciu podielu zelene aj pre ďalšie funkčné plochy v územnom pláne.

Špecifickú požiadavku uplatňujeme voči zriaďovateľom parkovacích plôch, žiadame dodržať pomer parkovacích miest a stromov 2,7 (t.j. 2,7parkovacieho miesta na 1 strom).

V rámci podaného projektu WISH je časť aktivít orientovaná na vypracovanie manažmentu dažďových vôd na území mesta ako aj na zlepšenie začlenenia rieky Hornád do urbanistickej štruktúry mesta. Zníženie „rýchleho“ odvádzania vôd kanalizáciou a vhodné spôsoby zadržania vody na území mesta môžu výrazne prispieť k zlepšeniu kvality životného prostredia v meste.

Z hľadiska územného plánu nie sú žiadne prekážky pre rekultiváciu skládky Myslava.

Z územnoplánovacieho hľadiska pre zabezpečenie realizácie cieľov v oblasti Košice – Zdravé mesto je potrebné:

- vypracovať generel rekreačno – športových areálov, objektov, prechádzkových trás, cyklistických chodníkov a cykloturistických trás
- vypracovať generel zelene, ako podklad ku komplexnému plánu tvorby a ochrany zelene na celom území mesta
- pri všetkých investičných aktivitách dbať na rozvoj a podporu MHD, pešej a cyklistickej dopravy (prístrešky, odkladanie, požičovne atď), dôraz klásť na prednosť na križovatkách a pod. zakotviť do územného plánu ako všeobecný regulatív

- okolie Hornádu definovať pre športovo – rekreačné aktivity (viď Obr. 10)
- spracovať doplnok regulatívov ÚP pre zeleň v rôznych funkčných plochách a špeciálne na parkoviskách, ktoré majú viac ako 20 parkovacích miest (limit na 2,7 parkoviska vysadiť 1 strom)
- spolupracovať s priľahlými obcami (napr. Bukovec, Geča...) s rekreačným potenciálom pre obyvateľov Košíc
- informovať odbornú verejnosť a verejnosť o potenciály mesta, limitoch a podmienkach vyplývajúcich z KEP a MÚSES (prostredníctvom web stránky Mesta)

Obr. 9: Rekreačia a šport

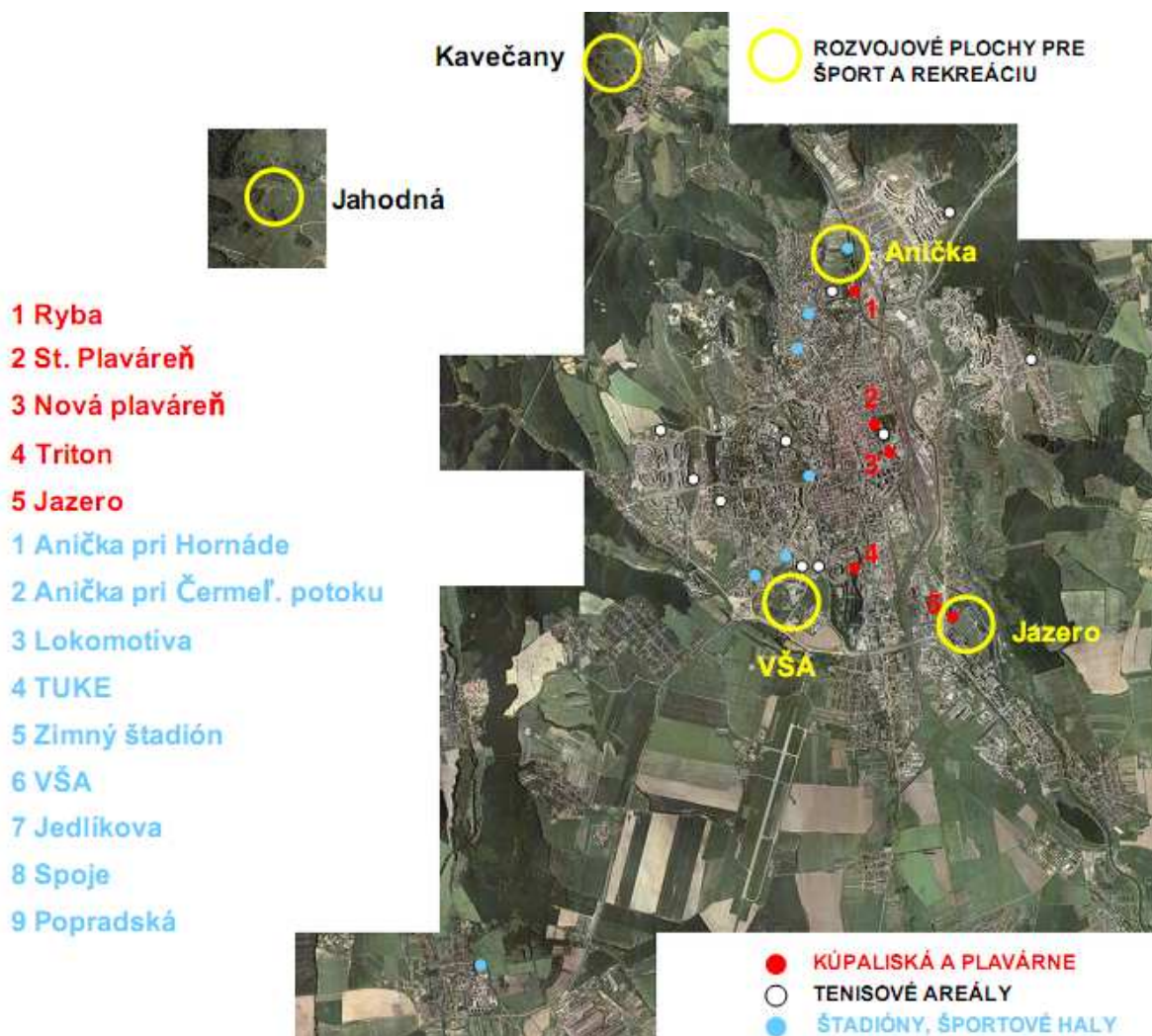

Obr. 10: Obnova vybranej časti územia



5.1.5 Územný priemet k prierezovým prioritám

Územné plánovanie ako činnosť je komplexná disciplína, cieľom ktorej je vhodným územným a priestorovým usporiadaním zabezpečiť kvalitné životné prostredie pre ľudí. Z tohto dôvodu dobrý územný plán zo svojej podstaty poskytuje vhodné prostriedky pre napĺňanie všetkých tých cieľov definovaných v rámci prierezových priorít rozvoja mesta, ktoré majú priamu väzbu a nároky na územie mesta a to z oblasti Doprava, Bezpečnosť a Školstvo a vzdelávanie v súvislosti so školskou infraštruktúrou.

Vo vzťahu k riešeniu **dopravy** v meste je z hľadiska územného plánu definovaný a vypracovaný už niekoľko desiatok rokov Základný komunikačný systém (ZÁKOS), avšak aktivity a investície z neho vyplývajúce sú finančne veľmi náročné a zatiaľ sa na ich realizáciu nezískalo dostatok finančných zdrojov.

Podobne je spracovaný systém cyklistických chodníkov. Je potrebné tieto dokumenty spodrobňovať a pri umiestňovaní investícií dbať na rezervovanie územia pre ich realizáciu a na dodržanie celkovej koncepcie dopravy v meste. V podrobných územnoplánovacích dokumentoch na úrovni zón, je potrebné dodržiavať zásady vytvárania vhodných podmienok pre MHD a pešiu a cyklistickú dopravu.

Vhodne zmiešané funkcie v území (nie len rodinné domy, len panelové bytové domy ale aj obchody, školy, úrady a ostatná vybavenosť, roztrúsená a zmiešaná navzájom) tak, že územie je prakticky nepretržite využívané a obývané v pravom slova zmysle. V takejto štruktúre je **bezpečnosť** a prirodzená kontrola omnoho väčšia, ako vo veľkých monofunkčných plochách, kde chodia ľudia iba prespať alebo iba pracovať.

Zmiešané štruktúry zo sociálneho hľadiska zabezpečujú prevenciu pred vykorenenosťou, frustráciou, segregáciou a izoláciou. Nevhodné sú neprirodzené veľké zoskupenia vilových domov („bohatí“) rovnako ako sídliská panelových bytových domov s vysokou hustotou („chudobní“). Rovnako si rôzne funkcie - bývanie, obchod, administratíva, neškodná výroba a služby v území môžu „pomáhať“, podobne ako si musia pomáhať aj jednotlivé sociálne skupiny v území – rodinné domy a bytovky. Prílišná izolácia jednotlivých funkcií ako aj segregácia do sociálnych skupín má priamy vplyv na zníženie bezpečnosti v území.

Účelom kvalitnej **školskej infraštruktúry** je zabezpečiť vhodný a bezpečný prístup detí, mládeže a občanov mesta k vzdelávaniu. Z hľadiska realizácie územného plánu mesta je potrebné dôsledne uplatňovať plnohodnotné urbanistické koncepcie s plochami pre všetky potrebné funkcie, primerane spoločenským potrebám a možnostiam ich financovania, vrátane školských objektov.

Pre zabezpečenia realizácie cieľov v oblasti školstva, najmä školskej infraštruktúry, je potrebné vypracovanie **generelu školských areálov a zariadení**, s dôrazom na zabezpečenie optimálneho pokrytia územia školskými objektmi vrátane súvisiacich športovísk, ako aj za účelom využitia bývalých areálov škôl pre účely občianskej vybavenosti.

5.1.6 Verejný priestor s možnosťou rozvoja občianskej infraštruktúry

Lokality vytypované ako verejný priestor s možnosťou rozvoja verejnej občianskej infraštruktúry a občianskych aktivít v konkrétnych mestských častiach sú znázornené na nasledujúcich obrázkoch.

Obr. 11: Verejný priestor s možnosťou rozvoja občianskej infraštruktúry – MČ Barca

MČ Barca
Parčík - Hečkova ul.



Obr. 12: Verejný priestor s možnosťou rozvoja občianskej infraštruktúry – MČ Dargovských hrdinov

MČ Dargovských hrdinov
Park Bašťovanského



Obr. 13: Verejný priestor s možnosťou rozvoja občianskej infraštruktúry – MČ Džungľa

MČ Džungľa
Okolie Miestneho úradu MČ



Obr. 14: Verejný priestor s možnosťou rozvoja občianskej infraštruktúry – MČ Juh

MČ Juh
Okolie OC Astória
Centrum Železníky



Obr. 15: Verejný priestor s možnosťou rozvoja občianskej infraštruktúry – MČ Košická Nová Ves

MČ Košická Nová Ves
Šošovkovité námestie okolo
kostola

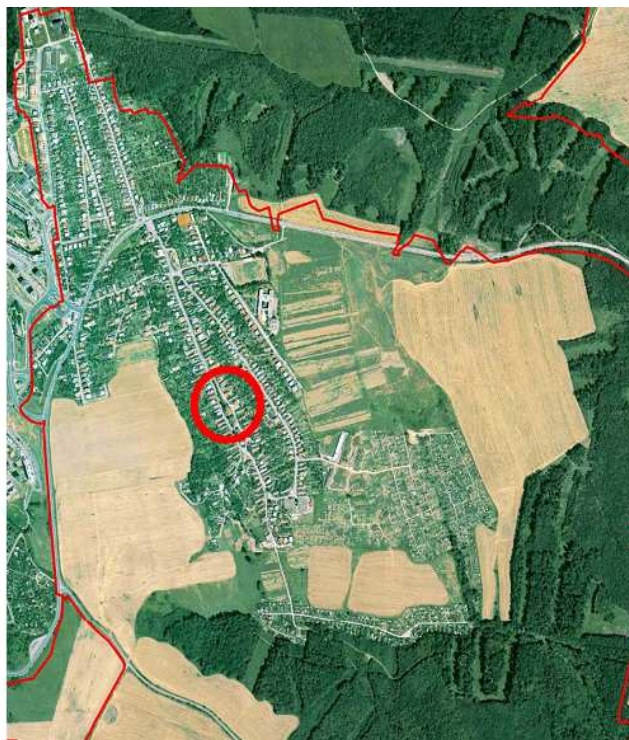

Obr. 16: Verejný priestor s možnosťou rozvoja občianskej infraštruktúry – MČ Krásna

MČ Krásna
Okolie Miestneho úradu MČ

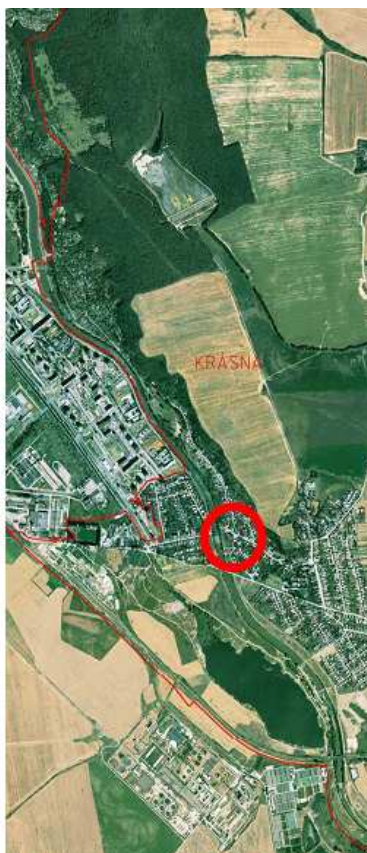

Obr. 17: Verejný priestor s možnosťou rozvoja občianskej infraštruktúry – MČ KVP

MČ KVP
Peší ťah



Obr. 18: Verejný priestor s možnosťou rozvoja občianskej infraštruktúry – MČ Lorinčík, Pereš a Luník IX

MČ Lorinčík
Centrálna časť obce

MČ Pereš
Okolie Miestneho úradu MČ

MČ Luník IX
Okolie Miestneho úradu MČ

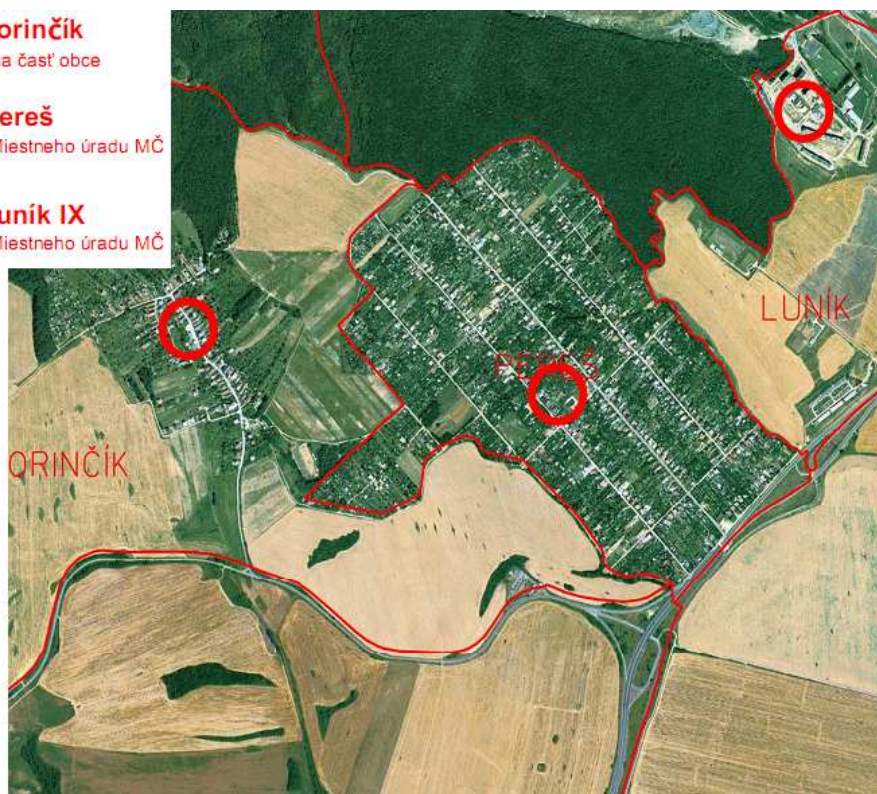

Obr. 19: Verejný priestor s možnosťou rozvoja občianskej infraštruktúry – MČ Myslava

MČ Myslava
Okolie Myslavského potoka
v centrálnej časti obce



Obr. 20: Verejný priestor s možnosťou rozvoja občianskej infraštruktúry – MČ Nad Jazerom

MČ Nad jazerom
Centrum
Okolie jazera



Obr. 21: Verejný priestor s možnosťou rozvoja občianskej infraštruktúry – MČ Poľov

MČ Poľov
Námestie



Obr. 22: Verejný priestor s možnosťou rozvoja občianskej infraštruktúry – MČ Sever

MČ Sever
Sídliisko Mier

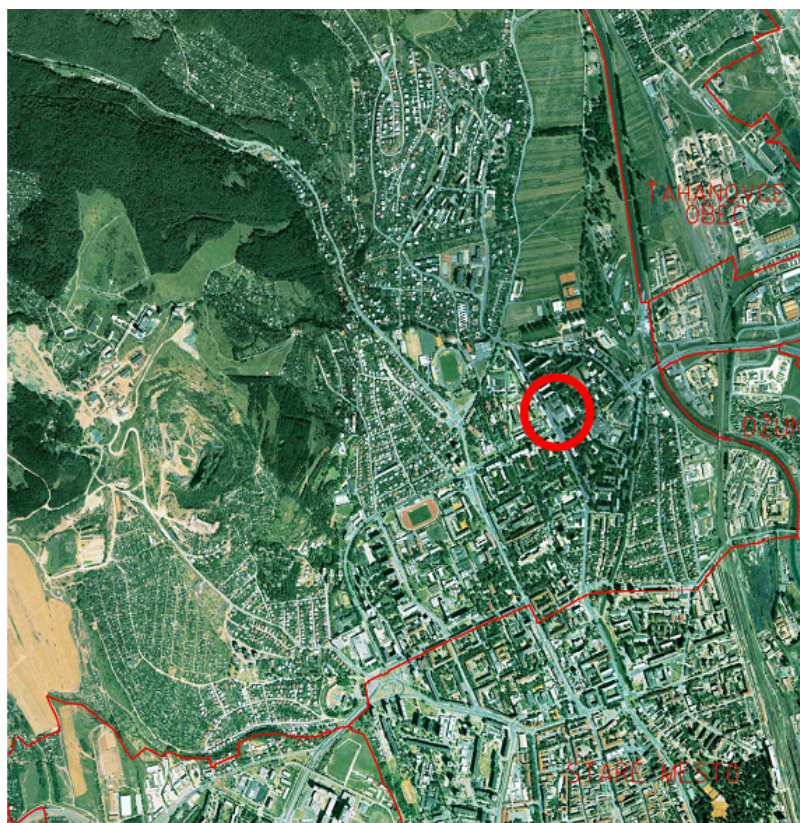

Obr. 23: Verejný priestor s možnosťou rozvoja občianskej infraštruktúry – MČ Staré mesto

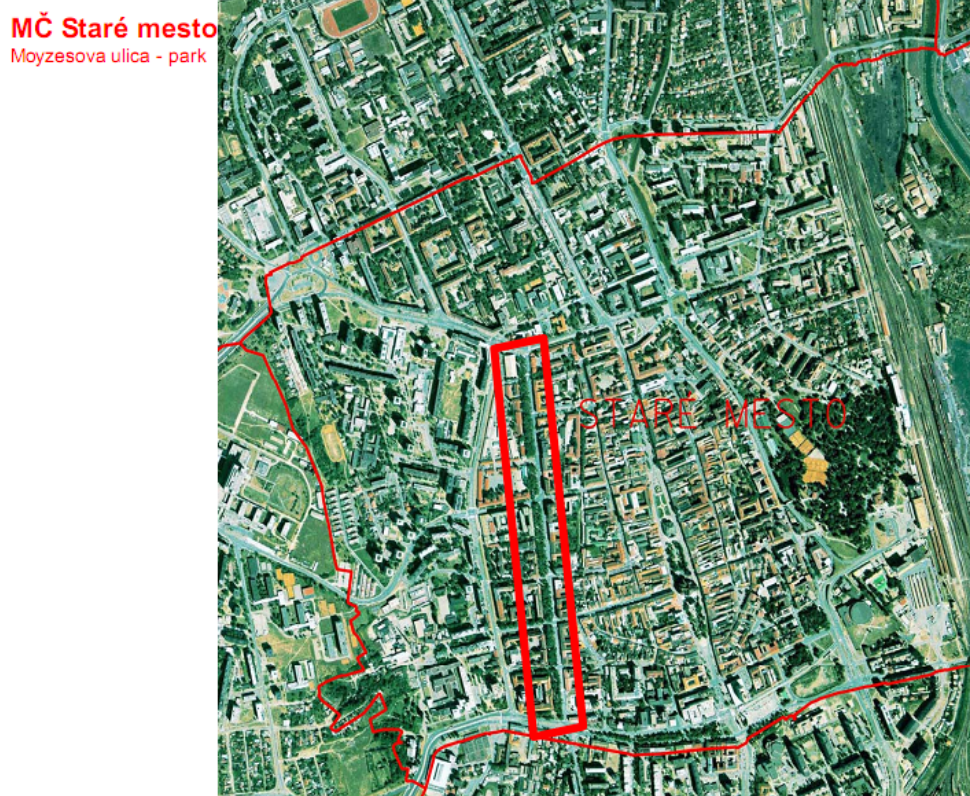

Obr. 24: Verejný priestor s možnosťou rozvoja občianskej infraštruktúry – MČ Šaca



Obr. 25: Verejný priestor s možnosťou rozvoja občianskej infraštruktúry – MČ Ťahanovce obec a Ťahanovce sídlisko



Obr. 26: Verejný priestor s možnosťou rozvoja občianskej infraštruktúry – MČ Vyšné Opátske

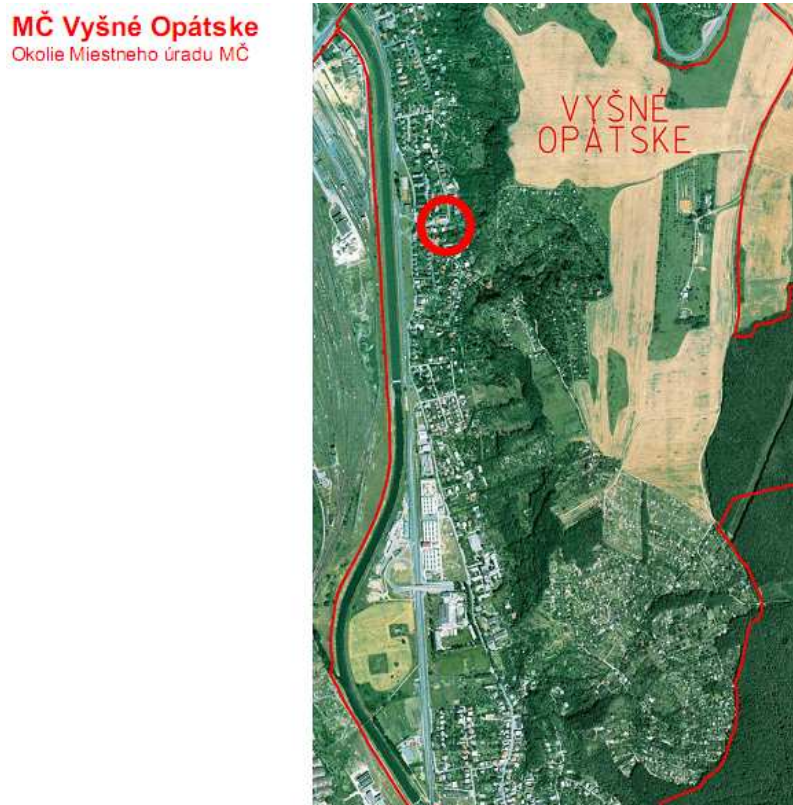

Obr. 27: Verejný priestor s možnosťou rozvoja občianskej infraštruktúry – MČ Západ

MČ Západ
Luník I a Luník II



6 Implementácia PHSR mesta Košice

Základnou úlohou mesta pri výkone samosprávy je starostlivosť o všestranný rozvoj svojho územia a o potreby jeho obyvateľov. Základným riadiacim dokumentom, ktorý usmerňuje všetky plánované rozvojové aktivity mesta je PHSR mesta.

Zásadným a dôležitým pre realizáciu tohto záväzného rozvojového dokumentu mesta je súlad s právnymi predpismi určujúcimi podmienky, kompetencie, zodpovednosti a úlohy mesta Košice, ako aj jeho začlenenie do zložiek a procesov rozhodovania Mesta, ako právneho subjektu zodpovedného za rozvoj svojho územia.

Preto je nevyhnutné na realizáciu PHSR vypracovať a implementovať mechanizmus, ktorý zabezpečí jeho plnenie.

6.1 Mechanizmus implementácie aktualizovaného PHSR

Rámec pre realizáciu PHSR ako záväzného rozvojového dokumentu mesta, ako aj rámec pre manažment rozvoja mesta a rozhodovanie na všetkých úrovniach samosprávneho orgánu mesta a jeho výkonných zložiek **vymedzujú**

6.1.1 Princípy dobrého spravovania pri realizácii PHSR:

- **Participácia** – zabezpečenie účasti tých, ktorí „musia“ byť zainteresovaní a umožnenie účasti tých, ktorí „chcú“ byť zainteresovaní
- **Transparentnosť** – rozhodovanie v ktorejkoľvek činnosti pri realizácii PHSR je uskutočnené na základe dopredu známych kritérií
- **Verejná zodpovednosť** – dodržiavanie zvolených kritérií merania výkonnosti, dodržiavanie práva a administratívnych postupov, jasná komunikácia cieľov

6.1.2 Zásady uplatňovania PHSR

- PHSR je **základným rozvojovým dokumentom**, na ktorý sa musí prihliadať pri profilovaní všetkých rozvojových a rozvoj podporujúcich aktivít.
- PHSR je **záväzným pre tvorbu rozpočtu mesta** a aktivity Akčného plánu PHSR sú premietnuté do rozpočtu mesta.
- PHSR je **základným podkladom pre tvorbu odvetvových koncepcií/stratégií**, resp. existujúce koncepcie/stratégie sa schválením PHSR stávajú jeho súčasťou.
- PHSR je po jeho schválení **základným rozvojovým dokumentom pre všetky Mestské časti mesta Košice** a východiskom pre tvorbu a aktualizáciu PHSR Mestských častí.
- PHSR je rozvojový dokument, ktorého aktivity **Mesto priamo realizuje** (Mesto ako realizátor), **alebo vytvára a podporuje vytvorenie podmienok na ich realizáciu** (Mesto ako iniciátor, umožňovateľ, partner) inými subjektmi v prospech rozvoja mesta.
- PHSR je rozvojový **usmerňujúci dokument pre všetky subjekty** existujúce, či majúce aktivity **na území mesta**, ktoré chcú realizovať činnosti rozvojového charakteru (podnikateľské subjekty, odborné organizácie, štátne orgány, mimovládny sektor.)
- **PHSR a Územný plán mesta**, ako dva základné rozvojové dokumenty mesta **musia byť vo vzájomnom súlade**. Aktualizácia jedného, je podnetom pre aktualizáciu druhého.

- PHSR je **otvorený, verejne dostupný dokument**, priebežne aktualizovaný a reagujúci na prichádzajúce podnety, príležitosti a zmeny vnútorného a vonkajšieho prostredia.
- Za implementáciu, aktualizáciu a komunikáciu PHSR **sú zodpovedné volené a výkonné orgány samosprávy mesta.**

Z hľadiska manažmentu rozvoja mesta je dôležité, aby rozvojové procesy vrátane implementačného mechanizmu PHSR boli **efektívne a účinné.**

Aby bol implementačný mechanizmus aktualizovaného PHSR **efektívny**, musí mať Mesto jasne popísané činnosti, aktivity až úlohy, ktorými sa bude PHSR zabezpečovať na úrovni

- **plánovacej / programovej**
- **realizačnej**
- **vyhodnocovacej**

Aby bol implementačný mechanizmus PHSR **účinný** musia byť ciele, aktivity a úlohy z nich vyplývajúce:

- **priradené** k povinnostiam a zodpovednostiam existujúcich, alebo novo vytvorených organizačných jednotiek/subjektov samosprávy na príslušných jej stupňoch riadenia a rozhodovania navzájom logicky **prepojené**
- **zdokumentované** v príslušných právnych dokumentoch, smerniciach mesta existujúcich (Štatút, Organizačný poriadok, Pracovný poriadok) alebo nových (napr. Smernice pre tvorbu a manažment projektov, pre tvorbu a zmenu rozpočtu pre realizáciu PHSR, Systém komunikácie a rozhodovania smerom k MČ, Komunikačná stratégia navonok k programovým, projektovým partnerom, občanom, a pod.)

Základným nástrojom pre realizáciu aktualizovaného PHSR je Akčný plán rozvoja mesta Košice, ktorý

- je **časovo určený** na trojročné obdobie rokov 2009 – 2011
- tvorí **základ pre tvorbu rozpočtu mesta** v súlade so zásadami programového rozpočtovania samosprávy na obdobie 2009-2011
- definuje **príslušnú pôsobnosť mesta** za plnenie cieľov a aktivít rozvoja mesta (*Mesto ako realizátor aktivity, Mesto podporujúce realizáciu aktivít*)
- definuje **súbor ukazovateľov plnenia cieľov** rozvoja mesta
- určuje **zodpovednosť jednotlivých subjektov Mesta** za plnenie jednotlivých cieľov a aktivít

Vecné, časové a finančné plnenie Akčného plánu (AP), ako aj určenie zodpovedností za plnenie jednotlivých aktivít a ukazovatele plnenia cieľov rozvoja mesta sú základom pre implementáciu a manažment implementácie PHSR, ktorý spočíva :

1. **v manažmente realizácie/implementácie PHSR** (koordinácia, komunikácia, rozhodovanie) realizovaného v rámci kapacít organizačnej štruktúry mesta (vid'. kap. 6.2)
2. **zabezpečovaní špecifických činností implementácie PHSR, ktorými sú**
 - a) **realizácia aktivít PHSR v tvorbe a manažmente projektov**
 - b) **monitoring realizácie PHSR,**

- c) **hodnotenie** plnenia PHSR (úspešnosť plnenia celého dokumentu strategickej a akčnej časti a dosahovanie progresu v rozvoji mesta)
- d) **aktualizácia** PHSR

a) Realizácia aktivít PHSR

Akčný plán rozvoja mesta, ako súčasť PHSR musí byť podrobne rozpracovaný na konkrétne úlohy, či súbory úloh do **pracovných (operatívnych) plánov príslušných zodpovedných organizačných zložiek**, ktorými budú rozvojové aktivity zrealizované.

Takýto podrobný pracovný plán (workplan) je nástroj pre kontrolu plnenia úloh na príslušnej organizačnej úrovni realizácie aktivity a následne pre monitoring plnenia PHSR a jeho Akčného plánu popísaného nižšie (Monitoring realizácie PHSR).

Po schválení aktualizovaného PHSR a jeho Akčného plánu musí byť preto vecné, časové i finančné plnenie jednotlivých aktivít oficiálne, prostredníctvom interných rozhodovacích aktov, priradené a delegované k povinnostiam a zodpovednostiam konkrétnych subjektov štruktúry Mesta a premietnuté do ich pracovných náplní.

Viacere **aktivity Akčného plánu sú charakterom projektu, resp. projektového zámeru** (základného rámca pre budúci projekt). A **pre projekt, ako pre každú aktivitu Akčného plánu, sú určené čas, finančné prostriedky i zodpovedný subjekt na jeho realizáciu.** V rámci prípravy a realizácie projektov sú z hľadiska manažmentu implementácie PHSR nevyhnutné činnosti ako výber projektových zámerov, projektov pre ich ďalšie spracovanie, vypracovanie podrobných zadaní pre vypracovanie projektov, výber dodávateľa na spracovanie projektu, uzatváranie a zabezpečovanie plnenia zmluvných vzťahov, manažment podávania projektov, ako aj samotný manažment úspešných projektov.

Uvedené činnosti pre prípravu a realizáciu projektov sú vlastne úlohami pre rozpracovanie aktivity – projektu v pracovnom pláne príslušného zodpovedného subjektu za plnenie aktivity.

Tab. 3: Príklad pracovného plánu pre konkrétnu aktivitu

Aktivita																		
Úloha	týždeň/ mesiac	1	2	3	4	5	6	7	.	.	Zodpovedný	Spoluzodpovedný	Konzultovaný	Informovaný	Úroveň schvaľovania			
Rekonštrukcia Školy xy																		
Spracovanie metodiky a postupu vypracovávaní projektov																		
Určenie zodpovedných																		
Príprava podkladov pre rozhodovanie																		

b) Monitoring realizácie PHSR

Pre monitorovanie (priebežná činnosť) PHSR sú podstatné tri úrovne komunikácie a rozhodovania:

1. úroveň **príslušnej organizačnej zložky** (oddelenie, útvar, organizácia) – 1 x mesačne kontrola plnenia úloh z pracovného plánu
2. úroveň **riaditeľa magistrátu** - 1 x štvrťročne na základe monitorovacej správy vypracovanej OSRaF z podkladov príslušných zodpovedných subjektov a na základe vlastného monitoringu plnenia Akčného plánu.
3. Závery štvrťročného monitoringu sú podkladom pre zapracovanie korekcií do Akčného plánu.
4. úroveň **primátora mesta** – 1 x polročne na základe monitorovacej správy vypracovanej OSRaF z podkladov príslušných zodpovedných subjektov a na základe vlastného monitoringu plnenia Akčného plánu.

Závery polročného monitoringu sú podkladom pre korekcie, doplnky, zmeny Akčného plánu prehodnotené na základe kritérií, ako aj pre vypracovanie koncoročnej hodnotiacej správy, sú podnetom pre aktualizáciu PHSR (akčnej i strategickej časti).

c) Hodnotenie a vyhodnotenie plnenia PHSR

Hodnotenie a vyhodnotenie plnenia PHSR sú jednorazové činnosti uskutočňované po určitých etapách plnenia PHSR na základe súboru ukazovateľov plnenia cieľov rozvoja mesta.

Vzhľadom na to, že Akčný plán PHSR je vypracovaný na 3 roky (2009 - 2011), režim hodnotenia a vyhodnotenia plnenia PHSR, jeho strategickej a akčnej časti bude prebiehať na úrovni **primátora mesta, MZ a jeho orgánov, a to:**

1. 1x k ročne **hodnotenie** plnenia PHSR ku koncu každého roka v rámci trojročného obdobia platnosti Akčného plánu.

Závery hodnotiacej správy sú jedným zo vstupov pre aktualizáciu nie len Akčného plánu, ale aj celého PHSR vrátane východiskovej a strategickej časti na nasledujúce obdobie platnosti Akčného plánu, resp. platnosti celého PHSR (2009-2015).

2. 1 x za tri roky **vyhodnotenie** splnenia/dosiahnutia stanovených cieľov rozvoja mesta ku koncu platnosti 3 - ročného Akčného plánu PHSR.

Závery vyhodnocovacej správy sú jedným z podkladov pre prehodnotenie potreby aktualizácie alebo vypracovania len nového Akčného plánu na roky 2012 - 2014 , alebo komplexnejšej aktualizácie vrátane východiskovej situácie, smerovania mesta a cieľov, alebo až vypracovania nového PHSR mesta.

d) Aktualizácia PHSR

Aktualizácia PHSR je priebežný a cyklický proces, s cieľom zabezpečiť flexibilitu a aktuálnosť rozvojového dokumentu mesta, z toho dôvodu začína v podstate už nasledujúcim dňom po jeho schválení a zahŕňa nasledovné kroky:

Aktualizovať PHSR a jeho Akčný plán je možné:

- v priebehu realizácie PHSR v príslušnom roku plnenia Akčného plánu a to:
 - **po odsúhlasení zaradenia nového podnetu** (príležitosti, aktivity, projektu) do Akčného plánu a to na základe kritérií (najmä v súlade s cieľmi rozvoja mesta, posúdením očakávaných výsledkov, dopadov, aj negatívnych dôsledkov daného nového podnetu na rozvoj mesta, možnosti finančného zabezpečenia podnetu/aktivity a pod.)
 - **polročne na základe vykonávaného monitoringu** plnenia aktivít Akčného plánu
 - **schválenej zmeny Územného plánu**

- **na konci príslušného roku plnenia Akčného plánu** na základe záverov hodnotiacej správy plnenia PHSR pre nastávajúce obdobie (rok, 3 roky)
- **na konci 3-ročného obdobia platnosti Akčného plánu** – komplexnejšia aktualizácia na základe vyhodnocovacej správy vrátane prehodnotenia a aktualizácie aj východiskovej situácie a analytickej časti PHSR

Obr. 28: Proces aktualizácie PHSR

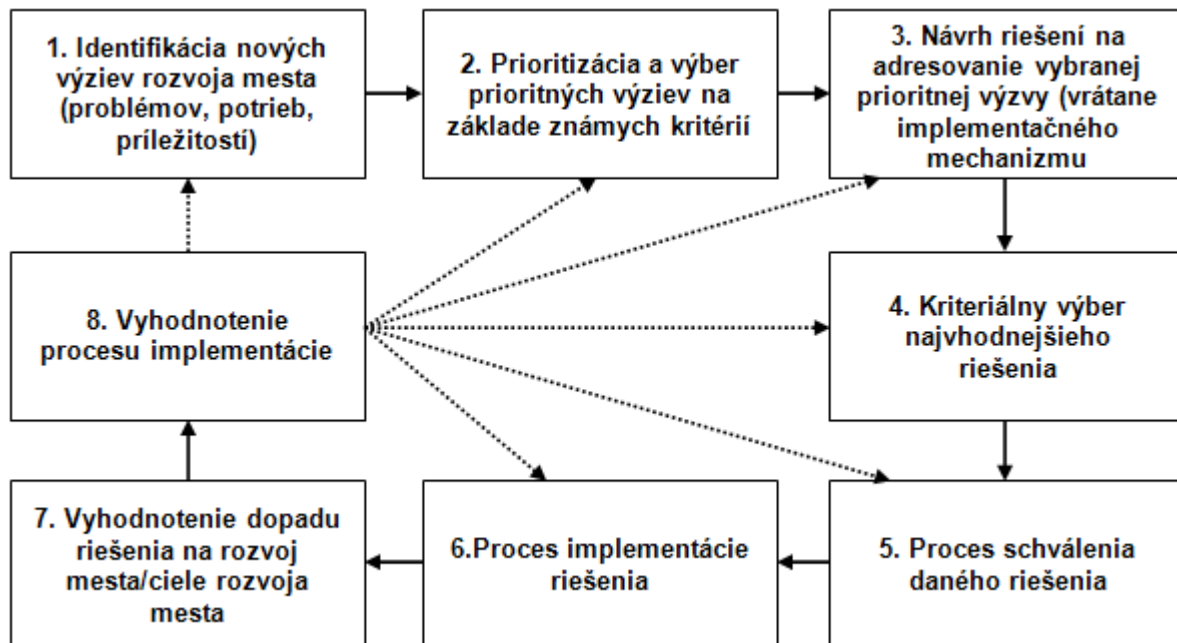

6.2 Organizačné zabezpečenie implementácie PHSR

Analýza a alternatívne návrhy organizačného/inštitucionálneho modelu implementácie PHSR vrátane návrhov úprav organizačnej štruktúry i pracovných náplní jednotlivých zodpovedných organizačných zložiek, boli podrobnou súčasťou zhodnotenia pripravenosti mesta Košice na rozvoj (viď. Úvod). Tento analytický, hodnotiaci a odporúčací materiál je stále vysoko aktuálny pre jeho využitie za účelom zlepšenia rozvojových procesov mesta vrátane vybudovania a zavedenia implementačného mechanizmu PHSR.

Vzhľadom na skutočnosť, že na základe návrhov vyplývajúcich z uvedeného materiálu nedošlo v rámci inštitucionálneho modelu fungovania samosprávy mesta vo vzťahu k rozvojovým procesom a činnostiam k žiadnym, ani čiastkovým zmenám, pre organizačné zabezpečenie mechanizmu implementácie aktualizovaného PHSR je potrebné vychádzať z aktuálneho stavu organizácie práce Mesta Košice.

Subjekty aktuálnej organizačnej štruktúry Mesta Košice vstupujú do implementačného mechanizmu PHSR nasledovne:

- **Manažérske činnosti implementácie PHSR** vykonáva **Oddelenie strategického rozvoja a financovania Magistrátu mesta Košice** (ďalej OSRaF), a to najmä cez:
 - metodické vedenie odvetvových odborov, oddelení, organizácií pri implementácii PHSR
 - monitoring realizácie PHSR a zber podkladov pre vypracovanie monitorovacích a vyhodnocovacích správ

- **predkladanie materiálov a správ**
- **návrhy na zmeny v PHSR a následne zmeny v rozpočte Mesta**
- **komunikácia navrhovaných zmien so zainteresovanými na základe Komunikačného plánu**

Podľa súčasnej organizačnej štruktúry mesta OSRaF riadi tieto činnosti z pozície vertikálne i horizontálne rovnakej, ako ostatné oddelenia Magistrátu mesta, napriek tomu, že charakter práce oddelenia je prierezoový, a vo väčšine svojich definovaných činností „presahuje hranice“ nielen svojho oddelenia, ale aj Magistrátu mesta (*viac informácií a odporúčania – vid’ „Pripravenosť mesta Košice na rozvoj“*).

- **Konkrétne činnosti a aktivity** v rámci plnenia PHSR realizujú **príslušné organizačné zložky Mesta**, ktorým boli premietnuté a následne delegované povinnosti a zodpovednosti vyplývajúce z PHSR a jeho Akčného plánu (Oddelenia, SKK, MP, ÚHA a ďalšie). Konkrétne návrhy doplnkov do pracovných náplní jednotlivých oddelení Magistrátu mesta sú súčasťou materiálu „*Pripravenosť mesta Košice na rozvoj*“.
- **Vedenie magistrátu mesta - riaditeľ a zástupcovia riaditeľa** – riadenie a kontrola plnenia úloh, monitoring aktivít Akčného plánu, nové podnety pre aktualizáciu Akčného plánu, aktualizáciu PHSR
- **Porada primátora mesta – primátor mesta, námestníci primátora, hlavný kontrolór** – celková zodpovednosť za realizáciu PHSR, vyjadrovanie sa, rozhodovanie na základe vyhodnocovacích správ realizácie PHSR, dosahovania cieľov, návrhy nových podnetov pre aktualizáciu Akčného plánu, aktualizáciu PHSR
- **Mestské zastupiteľstvo a jeho komisie** – schvaľovanie PHSR a jeho Akčného plánu, rozhodovanie o aktualizácii Akčného plánu, návrhy nových podnetov pre aktualizáciu PHSR

Podrobnejší popis činností na zabezpečenie rozvojových činností a procesov mesta je spracovaný v materiáli „*Pripravenosť mesta Košice na rozvoj*“, z ktorého pre účely implementačného mechanizmu PHSR uvádzame v Tab.č.1 a Tab.č 2 prehľad špecifických a manažérskych činností s vyznačením zodpovedností pre jednotlivé úrovne samosprávy mesta Košice.

Obr. 29: Súčasná organizačná štruktúra samosprávy Mesta Košice

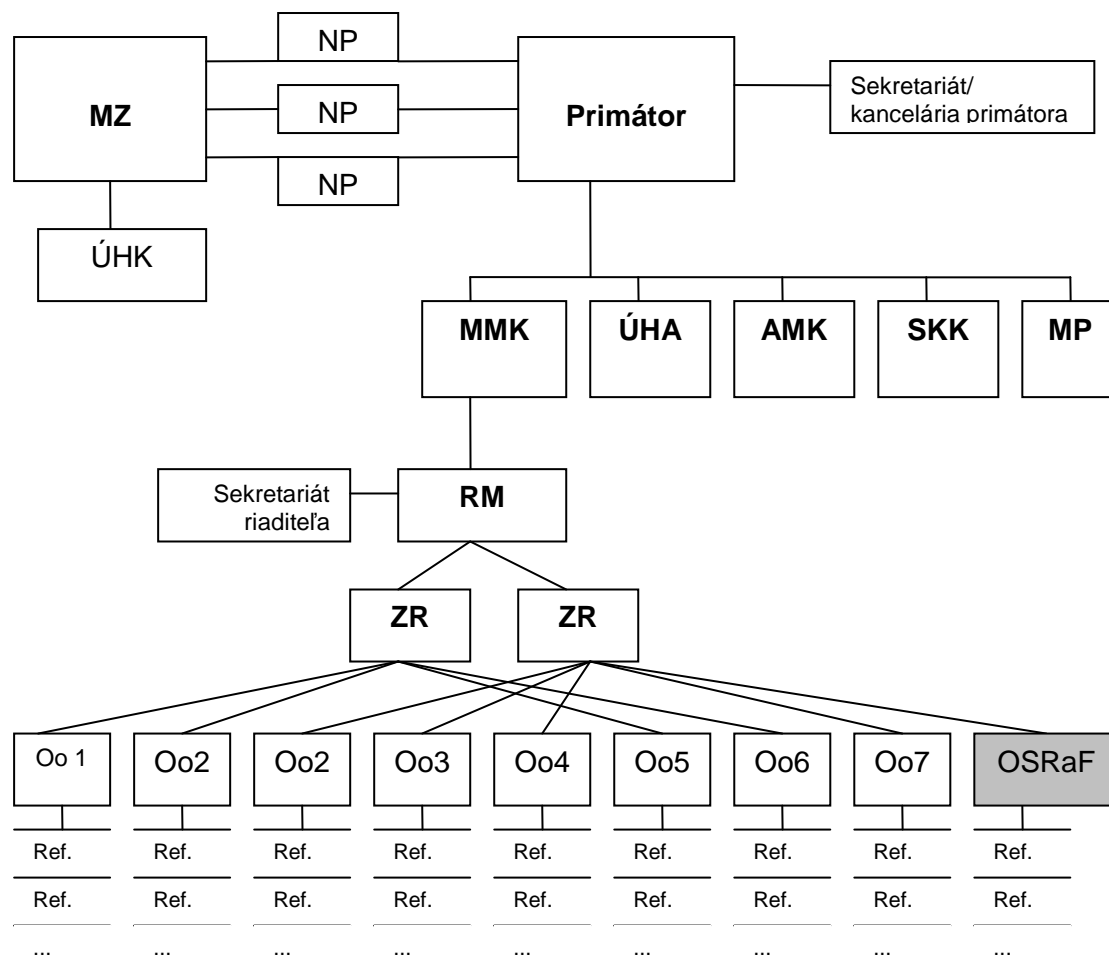

Legenda:

- MZ = Mestské zastupiteľstvo
- NP = Náместník primátora
- ÚHK = Útvar hlavného kontrolóra
- MMK = Magistrát Mesta Košice
- ÚHA = Útvar hlavného architekta
- AMK = Archív Mesta Košice
- SKK = Správa komunikácií
- MP = Mestská polícia
- RM = Riaditeľ Magistrátu
- ZR = Zástupca riaditeľa Magistrátu
- Oo = odvetvové oddelenie
- OSRaF = Odbor strategického rozvoja a financovania
- Ref. = referát

Nasledujúca tabuľka uvádza špecifické činnosti samosprávy s vyznačením zodpovednostnej / riadiacej úrovne, na ktorej sú požadované špecifické kompetencie pre zabezpečenie danej činnosti.

Tab. 4: Špecifické činnosti s vyznačením zodpovednostnej / riadiacej úrovne

Činnosť	P	MZ	MMK					PT
			R	RS	VORM	VORF	O	
Monitoring PHSR								
1.1 dodržiavanie harmonogramu a časových plánov			☺→	☺→	↓☺		↓☺	
1.2 realizácie projektových zámerov			☺→	☺→	↓☺		↓☺	

1.3 finančného zabezpečenia			☺→	☺→		↓☺		
Evaluácia PHSR								
2.1 po etapách	☺	☺						
2.2 po ukončení účinnosti PHSR	☺	☺						
Aktualizácia PHSR								
3.1 úroveň strategických a špecifických cieľov	☺→	☺			↓☺			
3.2 úroveň priorít a opatrení			☺→		↓☺			
3.3 úroveň akčného plánu					☺		☺	
3.4 úroveň finančného zabezpečenia						☺		
Tvorba a manažment projektov								
4.1 výber projektových zámerov			☺→	☺→	↓☺		↓☺	
4.2 rozpracovanie príprava projektových zámerov					☺		☺	
Vypracovanie zadania projektu					☺		☺	
Výber spôsobu spracovania projektu					☺			
Zhodnotenie projektu								
Ak je pripravený interne					☺*			
Ak je pripravený externe					☺		☺	
Predloženie projektu					☺			
4.3 Manažment projektu								
Výber spôsobu manažovania			☺→		↓☺			
Vytvorenie projektového tímu			☺→		↓☺			
Rozdelenie úloh a zodpovedností								☺
Realizácia aktivít								☺
Monitoring projektových aktivít								☺
Vyhodnocovanie projektových cieľov								☺

Legenda:

P	primátor
MZ	Mestské zastupiteľstvo
R	Riaditeľ MMK
RS	Riaditeľ sekcie MMK
VORM	Vedúci oddelenia rozvoja mesta
VORF	Vedúci oddelenia rozpočtu a financovania
O	Oddelenie
PT	Projektový tím
☺	potrebne kompetencie na danej úrovni
☺→	potrebne kompetencie, ktoré môžu byť na danej úrovni, ale môžu byť delegované na nižšiu zodpovednostnú / riadiacu úroveň
↓☺	delegované kompetencie
☺	kompetencie, ktoré môžu byť zabezpečené externými kapacitami
☺*	kompetencie, ktoré by mali byť zabezpečené externými kapacitami

Nasledujúca tabuľka uvádza manažérske činnosti samosprávy s vyznačením zodpovednostnej / riadiacej úrovne, na ktorej sú požadované špecifické kompetencie pre zabezpečenie danej činnosti.

Tab. 5: Manažérske činnosti s vyznačením zodpovednostnej / riadiacej úrovne

Činnosť	P	MZ	MMK					PT
			R	RS	VORM	VORF	O	
Rozhodovanie o								
5.1 PHSR	☺	☺						
5.2 výbere projektového zámeru	☺→		↓☺					
5.3 spôsobe prípravy projektu			☺→	☺→		↓☺	↓☺	
5.4 samotnom manažmente projektu			☺→			↓☺		
5.5 partnerstve	☺→		↓☺					
Proces koordinácie								
6.1 v rámci samosprávy mesta			☺					
6.2 medzi mestom a inštitúciami			☺→		↓☺			
6.3 medzi mestom a mestskými časťami	☺		☺					
Komunikácia								
7.1 zber informácií					☺	☺	☺	☺
7.2 spracovanie informácií					☺	☺	☺	☺
7.3 distribúcia					☺	☺	☺	

Legenda:

P	primátor
MZ	Mestské zastupiteľstvo
R	Riaditeľ MMK
RS	Riaditeľ sekcie MMK
VORM	Vedúci oddelenia rozvoja mesta
VORF	Vedúci oddelenia rozpočtu a financovania
O	Oddelenie
PT	Projektový tím
☺	potrebné kompetencie na danej úrovni
☺→	potrebné kompetencie, ktoré môžu byť na danej úrovni, ale môžu byť delegované na nižšiu zodpovednostnú / riadiacu úroveň
↓☺	delegované kompetencie
☺	kompetencie, ktoré môžu byť zabezpečené externými kapacitami
☺*	kompetencie, ktoré by mali byť zabezpečené externými kapacitami

Poznámka:

V prípade, že pre jednu činnosť sú vyznačené viaceré úrovne, znamená to, že na všetkých zodpovednostných úrovniach je potrebné mať potrebné kompetencie na danú činnosť.

V prípade, že za ☺ je →, znamená to, že buď sa činnosť realizuje na vyznačenej zodpovednostnej úrovni, alebo môže byť delegovaná na nižšiu úroveň, ktorá je vyznačená symbolom ↓☺.

6.3 Konkrétne úlohy pre zavedenie implementačného mechanizmu PHSR

Po schválení aktualizovaného PHSR na roky 2009 - 2015 a jeho Akčného plánu uznesením Mestského zastupiteľstva v Košiciach bude potrebné najmä:

1. **Prehodnotiť model organizačnej štruktúry** (jej efektívnosť a účinnosť vo vzťahu k rozvojovým procesom mesta)
2. Pri aktualizácii organizačnej štruktúry mesta, v súvislosti s jeho úlohami v rozvoji mesta (PHSR) **vykonať právnu analýzu relevantných častí zákona o meste Košice a Statútu mesta**
3. **Formálne delegovať povinnosti a zodpovednosti konkrétnym subjektom samosprávy mesta za plnenie cieľov, opatrení a aktivít PHSR a Akčného plánu** (vecné, časové, finančné)
4. **Formálne delegovať povinnosti a zodpovednosti konkrétnym subjektom za manažment realizácie PHSR a jeho Akčného plánu**
5. **Vypracovať v súlade s Akčným plánom konkrétny návrh rozpočtu Mesta na roky 2009 – 2011** (prvé obdobie programového rozpočtovania samosprávy)
6. **Rozpracovať vybraný model do smerníc mesta**, v ktorých bude podrobný popis zodpovedností, nadväzností toku informácií, materiálov, časové rámce pre činnosti, schvaľovacie a rozhodovacie činnosti napr.:
 - smernicu o úlohách a zodpovednostiach projektového tímu, v rámci maticovej štruktúry a premietnuť jednotlivé zodpovednosti do pracovného poriadku, pracovných zmlúv a pracovných náplní,
 - smernicu na zber, spracovanie a distribúciu informácií,
 - smernicu na prípravu odborných kapacít pre implementáciu PHSR;
7. **Vypracovať a realizovať Komunikačný plán** realizácie PHSR. Vyhodnotiť Jednotný systém koordinácie projektov za obdobie, ktoré funguje, a ponaučenia inkorporovať do nového modelu komunikácie a koordinácie
8. **Vypracovať a realizovať pracovné plány** pre plnenie aktivít
9. **Vypracovať a realizovať Plán monitoringu** a hodnotenia PHSR
10. **Vytvoriť zoznam potenciálnych manažérov** na tvorbu a implementáciu projektov (interných, resp. externých) a zabezpečiť ich čo najlepšiu pripravenosť
11. **Zabezpečiť externých spolupracovníkov/inštitúcie** pre konzultovanie a posudzovanie kvality vypracovaných projektov (v prípade interného spracovania) a pomoc pri ďalších relevantných činnostiach
12. Na úrovni MZ **zabezpečiť aby MČ podávali projekty do EÚ fondov v koordinácii a so súhlasom Mesta** v prípadoch keď si to charakter projektu vyžaduje (napr. investície do majetku mesta v správe príslušnej mestskej časti, potreba doložiť uznesenie MZ o spolufinancovaní ako povinná príloha k žiadosti o NFP a pod.)
13. V rámci uľahčenia koordinácie pri implementovaní PHSR **naviazať, resp. prehĺbiť vzťahy s potenciálnymi partnermi verejného sektoru** (napr. Úrady práce ap.) a prípadne vytvoriť písomný zmluvný základ partnerskej spolupráce
14. **Stanoviť obdobie pre vyhodnocovanie efektivity a účinnosti nastaveného nového mechanizmu**

Podpornými a súbežnými činnosťami pre zabezpečenie úspešnej implementácie PHSR by mali byť tiež zrealizované aktivity zamerané na budovanie kapacít a to s cieľom:

- **Zefektívniť internú a externú komunikáciu (cez Komunikačný plán)**
 - vypracovať systém prenosu informácií, týkajúcich sa rozvojových činností mesta medzi jednotlivými zodpovednosťami a riadiacimi úrovňami Magistrátu mesta, medzi organizačnými jednotkami, odbornými pracoviskami mesta a mestskými časťami

- prehodnotiť účinnosť zaužívaných foriem internej komunikácie a vytvoriť platformu pre informovanosť a diskusiu s priamou zainteresovanosť dotknutých subjektov, nie sprostredkovane cez ďalšie úrovne rozhodovania
- **Zvýšiť zainteresovanosť a motiváciu subjektov a pracovníkov Mesta na plnení rozvojových cieľov mesta**
 - vypracovať, zaviesť a vyhodnocovať účinnosť motivačných nástrojov (systém odmeňovania, meranie spokojnosti zamestnancov s prácou, zavádzanie sociálnych aspektov, priestor pre seberealizáciu a pod.)
 - zdefinovať a prehodnotiť kultúru Mesta ako organizácie (v zmysle projektového myslenia, angažovanosti a zvýšenia kreativity)
- **Zlepšiť procesy týkajúce sa rozvoja mesta**
 - skvalitniť prípravu podkladov pre rozhodovanie na všetkých úrovniach využívaním a rešpektovaním základných systémových nástrojov rozhodovania (rozvojové dokumenty, postupy, smernice, indikátory, kritériá pre konkrétne procesy rozhodovania dôležité pre rozvoj mesta)
 - pripraviť Mesto pre projektové riadenie (potenciálnych projektových manažérov, členov projektových tímov, systém zodpovedností a delegovania, tvorba smerníc, vzdelávanie atď.)
 - pripraviť sa na zavedenie systému manažérstva kvality (napr. ISO, TQM) s dôrazom na rozvojové činnosti mesta
- **Zvýšiť vedomosti a zručnosti pracovníkov Mesta v činnostiach zameraných na rozvoj mesta**
 - vytypovať tréningové aktivity a vyškoliť interné trénerské kapacity pre rozvojové činnosti (koučovanie, usmerňovanie, konzultácie, rýchla odborná, či manažérska pomoc a pod).
 - realizovať vnútroorganizačný tréningový vzdelávací program zameraný na implementáciu a aktualizáciu PHSR

Záver

Predkladaný rozvojový program mesta Košice je výsledkom deväť mesačnej práce veľkej komunity ľudí, poslancov MZ, pracovníkov Magistrátu mesta, členov komisií, externých spolupracovníkov pod odborným vedením pracovníkmi Karpatského rozvojového inštitútu. Stratégia rozvoja Mesta aj akčný plán bol široko komunikovaný s cieľom dosiahnuť maximálnu participatívnosť celého procesu aktualizácie.

Pri navrhovaní strategickkej časti a akčného plánu boli zohľadnené rozvojové procesy v iných vyspelých mestách v zahraničí, najnovšie teoretické názory a strategické dokumenty na európskej, celoslovenskej aj regionálnej úrovni.

Základným odkazom z celého procesu aktualizácie rozvojového dokumentu je, že samospráva mesta musí byť lídrom rozvojových procesov a že realizovaná stratégia musí byť prístupná zmenám na základe nových objavujúcich sa výziev a príležitostí na rozvoj z externého prostredia. Rozvojový program musí byť naviazaný na programový rozpočet mesta a byť základným dokumentom s ktorým pracujú všetci decízni reprezentanti Mesta aj všetci odborní pracovníci Magistrátu a úradov mestských častí.

Nový zákon o podpore regionálneho rozvoja a systém programového rozpočtovania predpokladajú, že PHSR má byť základom a zdrojom pre všetky rozvojové procesy, programovanie, projektovanie a rozpočtovanie. Rozvojový dokument je preto pripravený na vysokej kvalitatívnej úrovni, ktorá je vyžadovaná aj pre tvorbu projektov uchádzajúcich sa o štrukturálne fondy resp. iné finančné zdroje.

Akčný plán, pripravený na nasledujúce tri roky s najvyššou mierou podrobnosti na prvý rok je plánom pre realizáciu jednotlivých aktivít. Počas ich implementácie aj po ich ukončení musí nasledovať evaluácia a monitoring dosahovania jednotlivých cieľov, napĺňania opatrení a realizácie jednotlivých aktivít a evaluácia celého procesu. Merateľné ukazovatele slúžia pre vyhodnocovanie dosahovania naplánovaných cieľov.

Najnovšie poznatky a skúsenosti pri rozvojových procesoch hovoria o požiadavke vysokej flexibility, čo znamená schopnosť vracat' sa k predchádzajúcim krokom rozvojového procesu, znovu vyhodnocovať zmenené predpoklady, zmenené podmienky, nové technologické zmeny, potreby obyvateľov a schopnosť pružne na základe zmenených kritérií zmeniť resp. upraviť jednotlivé ciele, opatrenia a aktivity. Požiadavka na vysokú dynamiku rozvoja mesta si vyžaduje využívať maximum objavujúcich sa nových výziev a príležitostí. To zase predpokladá odborne pripravených pracovníkov Mesta a zorientovaných zvolených predstaviteľov Mesta.

Predkladaný rozvojový program Mesta po implementácii dáva predpoklady pre vysokú dynamiku rozvoja mesta a tým k zvyšovaniu kvality života jeho obyvateľov a spokojnosti návštevníkov mesta. Taktiež umožňuje vysokú kvalitu spravovania Mesta - vytvára predpoklady pre vysokú transparentnosť všetkých prebiehajúcich procesov, vysokú efektívnosť a účinnosť pri využívaní verejných zdrojov a tiež pre vysokú verejnú zodpovednosť predstaviteľov Mesta.

Zoznam použitej literatúry

- [1] EK, Preparing Europe's digital future, 2008
- [2] EK, „Prosperujúce regióny, prosperujúca Európa“, Piata správa o ekonomickej a sociálnej súdržnosti, jún 2008-07-28, dostupné na internete: na http://ec.europa.eu/regional_policy/sources/docoffic/official/reports/interim5/comm_2008_371_sk.pdf >
- [3] EK, „Rastúce regióny, rastúca Európa“, Štvrtá správa o ekonomickej a sociálnej súdržnosti, máj 2007, dostupné na internete: na http://ec.europa.eu/regional_policy/sources/docoffic/official/repor_en.htm>
- [4] European Innovation Scoreboard, 2007, dostupné na: <http://www.trendchart.org/scoreboards/scoreboard2005/index.cfm>>
- [5] Fárek, J., Kraft, J., Nedomelová, I., Sojková, L.: Globalizační a integrační procesy ve specifickém ekonomickém prostředí Euroregionu NISA, Liberec 2005
- [6] Inštitút regionálneho a komunálneho rozvoja TU KE, Kultúrny profil Mesta Košice, 2007
- [7] Inštitút pre verejné otázky: E-government na Slovensku 2007
- [8] Karpatský rozvojový inštitút Košice, Analýza legislatívneho, finančného a inštitucionálneho rámca pre vyššie územné celky, projekt Governance, v príprave, 2008
- [9] Karpatský rozvojový inštitút Košice, Pripravenosť Mesta Košice na rozvoj, 2007
- [10] Karpatský rozvojový inštitút Košice, Pripravenosť miest na vyššiu dynamiku rozvoja, 2007, dostupné na internete: <http://www.euractiv.sk/regionalny-rozvoj/analiza/pripravenost-miest-na-vyssiu-dynamiku-rozvoja-uzemia>>
- [11] Karpatský rozvojový inštitút Košice, Program hospodárskeho a sociálneho rozvoja Prešovského samosprávneho kraja, 2008
- [12] Karpatský rozvojový inštitút Košice, Štúdiá realizovateľnosti Rozvojového plánu Slovensko – Východ, 2006
- [13] Karpatský rozvojový inštitút, Východné Slovensko ako znalostný región, 2007, dostupné na internete: <http://www.euractiv.sk/regionalny-rozvoj/analiza/kri- vychodne-slovensko-ako-znalostny-region>>
- [14] Košický samosprávny kraj: Prognóza vývoja investičného prostredia Košického samosprávneho kraja, 2006
- [15] Košický samosprávny kraj: Program hospodárskeho a sociálneho rozvoja Košického samosprávneho kraja, 2008
- [16] Košický samosprávny kraj: Regionálna inovačná stratégia Košického samosprávneho kraja, 2008
- [17] Krajinno- ekologický plán mesta Košice, Košice 2006.
- [18] London Cultural Capital Realising the potential of a world-class city, Greater London, 2004.
- [19] MF SR, Národný program reforiem SR na roky 2006 – 2008
- [20] MF SR, Stratégia informatizácie spoločnosti v podmienkach SR, Akčný plán, 2008
- [21] MF SR, Stratégia informatizácie verejnej správy, 2008

- [22] MH SR, Návrh Inovačnej politiky SR na roky 2008 až 2010
- [23] MH SR, Návrh inovačnej stratégie SR na roky 2007 až 2013
- [24] MH SR, Politika informatizácie spoločnosti v SR
- [25] Miestny územný systém ekologickej stability, SAŽP, 2000.
- [26] MŠ SR, Koncepcia rozvoja výchovy a vzdelávania v SR na najbližších 15 rokov – projekt Milénium
- [27] MŠ SR, Národný program pre učiace sa regióny, 2007
- [28] MŠ SR, Stratégia informatizácie regionálneho školstva, 2008
- [29] Outrata, R. a kolektív: Globalizácia a slovenská ekonomika, EÚ SAV, Bratislava 2006.
- [30] Samson Š., Koľveková G.: Košice – druhé hospodárske centrum SR, 2007.
- [31] Slovenská agentúra životného prostredia – Centrum krajinnoekologického plánovania Prešov
- [32] Správa o globálnej konkurencieschopnosti za rok 2005 – 2006, dostupné na ineternete: <www.alianciapas.sk>
- [33] Šikula, M.: Nové ponímanie konkurencieschopnosti v kontexte globalizácie, pracovná verzia štúdie, Bratislava 2006.
- [34] Územný plán mesta Košice
- [35] Zdravotnícka ročenka, Ústav zdravotníckych informácií a štatistiky, 2005.
- [36] Združený Program odpadového hospodárstva okresov Košice, 2005.
- [37] Zuza M. (ed.): 10 rokov Krajského riaditeľstva policajného zboru v Košiciach 1996-2006, Košice 2006.

Webové stránky:

<http://www.euractiv.sk>

<http://www.strukturalnefondy.sk>

<http://www.proinno-europe.eu/>

<http://www.statistics.sk>

<http://www.infostat.sk>

<http://www.kosice.sk>

<http://www.ueos.sk/mvrr.sr/isvov/s6/m1/a.05.001.n2.asp>

<http://www.uips.sk>

<http://www.build.gov.sk/mvrrsr/index.php>

<http://www.vlada.gov.sk/>